

仕様

形式	サブウーファ (18 Inch Compact Subwoofer System)
周波数レンジ (-10dB)	36Hz ~ 300Hz(半空間における数値)
周波数特性 (±3dB)	40Hz ~ 300Hz(半空間における数値)
低域ユニット	2241GPL(口径:18インチ)
音圧レベル(1W/1m)	101dB SPL
最大音圧(@1m)	135dB SPL(計算値)
公称インピーダンス	4
許容入力	600W(IEC)
仕上げ	黒のデュラフレックス塗装
極性	正相
メンテナンス	SPユニットは前面側で交換
コネクタ	4Pスピコン × 2
寸法	538(W) × 615(H) × 599(D)mm
重量	約31.8kg

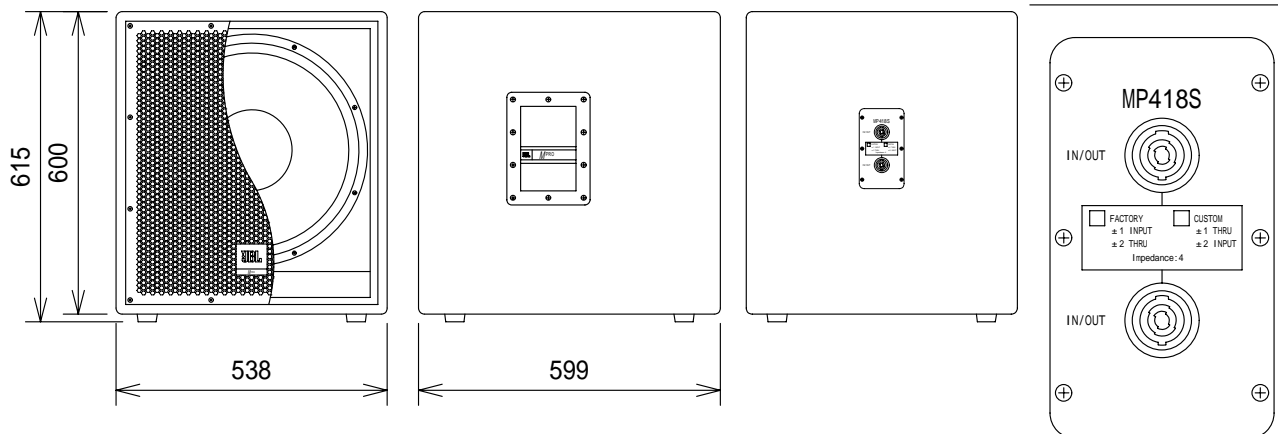
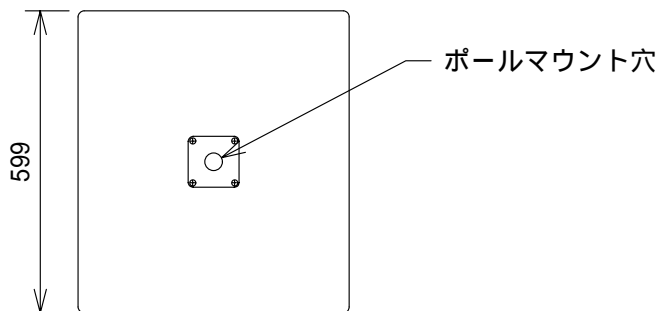
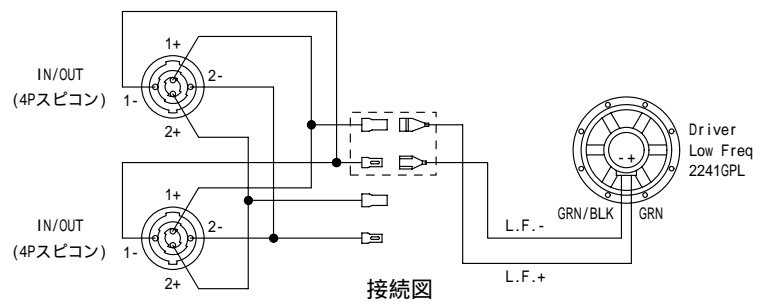

(単位 : mm)

仕様および外観は予告なく変更されることがありますので、ご了承ください。

NOTE			TITLE			
			JBL サブウーファ MP418S			
図面サイズ	SCALE	DATE	DESIGN	DRAWN	CHECK	DRAWING NO.
A4	1/15	'01.09.		N.Sasaki		