

仕様

| | AM5215/64 | AM5215/66 | AM5215/95 | AM5215/26 |
|----------------|--|-----------|----------------------------|-----------------------------|
| 周波数レンジ(-10dB) | 35Hz~20kHz | | | |
| カバーレージ角(水平×垂直) | 60° × 40° (90° 単位で回転可能) | 60° × 60° | 90° × 50° (90° 単位で回転可能) | 120° × 60° (90° 単位で回転可能) |
| 許容入力 | 500W(2h)※2、350W(100h)※1 バイアンプ※2 LF:500W(2h)、350W(100h) HF:40W(2h) | | | |
| 感度(1W、1m) | 98dB SPL バイアンプ LF:99dB SPL HF:115dB SPL LF:99dB SPL HF:114dB SPL LF:99dB SPL HF:113dB SPL | | | |
| 公称インピーダンス | 8Ω バイアンプ LF:8Ω、HF:8Ω | | | |
| 最大音圧(1m) | 124dB SPL バイアンプ LF:125dB SPL HF:131dB SPL LF:125dB SPL HF:130dB SPL LF:125dB SPL HF:129dB SPL LF:125dB SPL HF:129dB SPL | | | |
| クロスオーバー周波数 | 1.9kHz | 2.0kHz | 1.8kHz | 1.3kHz |
| ドライバー構成 | LF:380mm(265H-1) HF:38mm(2408H-1)※3 | | | |
| 入力端子 | ねじ止め端子、4Pスピコン | | | |
| 仕上げ/色 | DuraFlex/黒、白 | | | |
| 寸法(W×H×D) | 422×783×504mm | | | |
| 質量 | 25kg | | | |

※1 IECピンクノイズ、クレストファクター6dB ※2 AESピンクノイズ、クレストファクター6dB ※3 ボイスコイル径

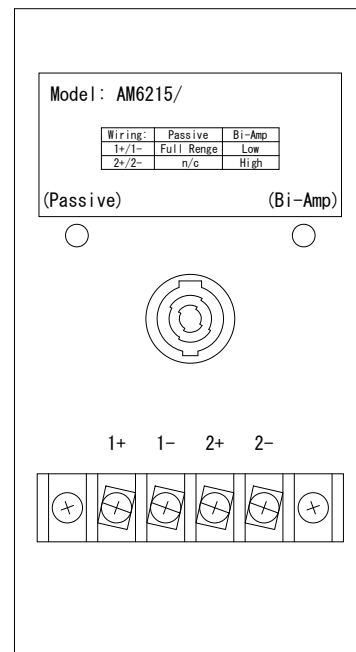
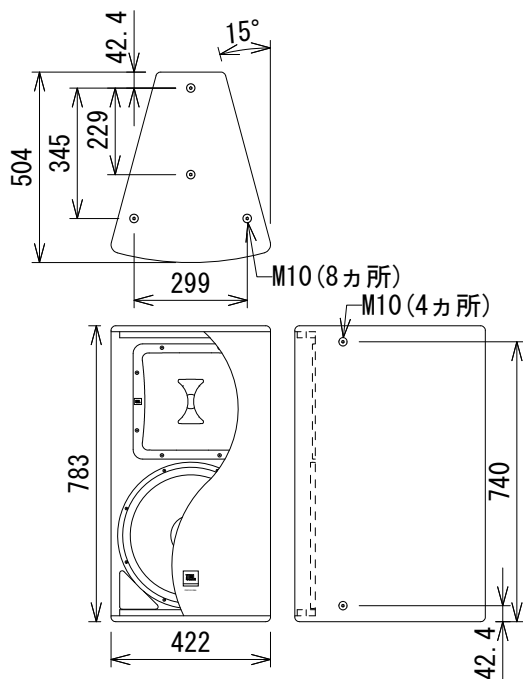

端子拡大図

(単位: mm)

※仕様及び外観は予告なく変更されることがあります。また、同一商品でも若干の個体差があることがあります。ご了承ください。

| NOTE | | | TITLE | | | |
|------------|-------|---------|---|-----------|-------|-------------|
| | | | JBL PROFESSIONAL | | | |
| | | | 2-Wayフルレンジ・スピーカー | | | |
| | | | AM5215/64、AM5215/66、AM5215/95、AM5215/26 | | | |
| PAPER SIZE | SCALE | DATE | DESIGN | DRAWN | CHECK | DRAWING NO. |
| A4 | 1/20 | '17.01. | | N. Sasaki | | |