

仕様

|                  |                            |                  |
|------------------|----------------------------|------------------|
| 周波数レンジ(-10dB)    | 38Hz~17kHz                 |                  |
| カバレッジ角(水平×垂直)    | 120° × 110°                |                  |
| 許容入力(プログラム/ピンク)※ | 500W/250W                  |                  |
| 感度(1W, 1m)       | 90dB SPL                   |                  |
| 公称インピーダンス        | 4Ω                         |                  |
| トランス・タップ         | 100V                       | 150W、75W、38W     |
|                  | 70V                        | 150W、75W、38W、19W |
| ドライバー構成          | LF                         | 250mm            |
|                  | MF                         | 125mm            |
|                  | HF                         | 25mm             |
| クロスオーバー周波数       | 450Hz、1.8kHz               |                  |
| 色                | 黒または白(-WH)                 |                  |
| 寸法(W×H×D)        | 375×593×353mm              |                  |
| 質量               | 19kg                       |                  |
| 付属品              | 端子カバー(MTC-PC2)、壁取付金具、六角レンチ |                  |

※100時間、ピンクノイズ:IEC/クレストファクター6dB

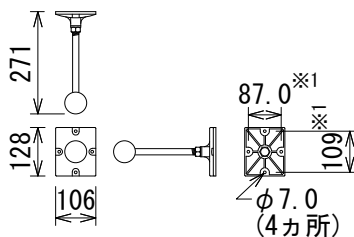

壁取付金具

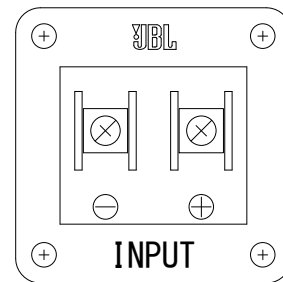

端子拡大図

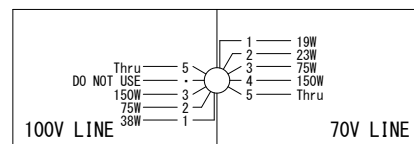
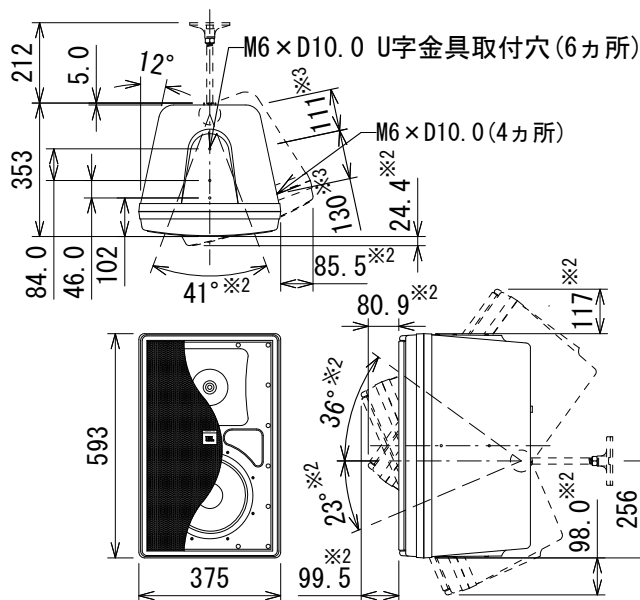

入力選択スイッチ拡大図

- ※1 センター振り分け
- ※2 付属壁取付金具使用時の可変振り角度および寸法
- ※3 側面M6寸法

(単位: mm)

※仕様及び外観は予告なく変更されることがあります。また、同一商品でも若干の個体差があることがあります。ご了承ください。

|            |       |         |                  |           |       |             |
|------------|-------|---------|------------------|-----------|-------|-------------|
| NOTE       |       |         | TITLE            |           |       |             |
|            |       |         | JBL PROFESSIONAL |           |       |             |
|            |       |         | 3-Wayフルレンジ・スピーカー |           |       |             |
|            |       |         | Control 30       |           |       |             |
| PAPER SIZE | SCALE | DATE    | DESIGN           | DRAWN     | CHECK | DRAWING NO. |
| A4         | 1/20  | '21.09. |                  | N. Sasaki |       |             |