



JBL PROFESSIONAL

小～中規模設備用スピーカーカタログ



Index 目次

■ サウンドバー(テレビ用スピーカー)

PSB-2 P.04

■ ボックス型スピーカー

Control Series P.05

・ Control 1 PRO P.05

・ Control 2P P.05

Control Contractor Series NEW Models P.06

・ Control 23-1 P.06

・ Control 25-1 P.07

・ Control 28-1 P.07

Control Contractor Series P.08

・ Control 25AV P.09

・ Control 29AV-1 P.09

・ Control 30 P.10

・ Control SB2210 P.10

Control CRV P.13

Control HST P.14

SLP Series P.15

・ SLP12/T P.15

・ SLP14/T P.15

Control 50 Series P.16

・ Control 52 P.17

・ Control 50S/T P.17

■ 天井埋込用スピーカー

Control 10 Series P.18

・ Control 12C/T P.19

・ Control 14C/T P.19

・ Control 16C/T P.19

・ Control 18C/T P.19

Control Contractor Ceiling Speakers P.21

・ Control 24C Micro, Control 24CT Micro P.21

・ Control 24CT Micro Plus P.22

・ Control 24C, Control 24CT P.22

・ Control 26C, Control 26CT P.22

・ Control 26-DT P.23

・ Control 19CS, Control 19CST P.23

Control 40 Series P.24

・ Control 45C/T P.25

・ Control 47C/T P.25

・ Control 47LP P.25

・ Control 47HC P.25

・ Control 42C P.26

・ Control 40CS/T P.26

Control 200/300 Series P.27

・ Control 226C/T P.28

・ Control 227C, Control 227CT P.28

・ Control 321C, Control 321CT P.29

・ Control 322C, Control 322CT P.29

・ Control 328C, Control 328CT P.30

・ Control 312CS P.30

■ 天井吊下げ用スピーカー

Control 60 Series P.31

・ Control 64P/T P.31

・ Control 65P/T P.32

・ Control 67P/T P.32

・ Control 67HC/T P.32

・ Control 68HP P.33

・ Control 62P P.33

・ Control 60PS/T P.33

■ 壁埋込用スピーカー

Control Contractor In-Wall Speakers P.34

- ・ Control 126W, Control 126WT P.35
- ・ Control 128W, Control 128WT P.35

■ 地面設置用スピーカー

Control 80 Series P.36

- ・ Control 85M P.37
- ・ Control 88M P.37
- ・ Control 89MS P.37

GS Series P.38

- ・ GSF3 P.38
- ・ GSF6 P.39
- ・ GSB8 P.39
- ・ GSB12 P.39

■ ミキサー

- ・ CSM 14, CSM 28 P.40

■ パワーアンプ

CSA Series P.41

- ・ CSA 140Z
- ・ CSA 180Z
- ・ CSA 1120Z
- ・ CSA 240Z
- ・ CSA 280Z
- ・ CSA 2120Z

■ ミキサー内蔵パワーアンプ

VMA Series P.42

- ・ VMA 160
- ・ VMA 1120
- ・ VMA 1240
- ・ VMA 260
- ・ VMA 2120

CSMA Series P.44

- ・ CSMA 180
- ・ CSMA 1120
- ・ CSMA 240
- ・ CSMA 280
- ・ CSMA 2120

■ コラムスピーカー

CBT Series P.46

- ・ CBT 50LA-1 P.48
- ・ CBT 100LA-1 P.48
- ・ CBT 200LA-1 P.49
- ・ CBT 70J-1 P.50
- ・ CBT 70JE-1 P.50
- ・ CBT 1000 P.51
- ・ CBT 1000E P.51
- ・ CBT 70J-1+CBT70JE-1 P.52
- ・ CBT 1000+CBT 1000E P.52

COL Series P.54

- ・ COL 600 P.54
- ・ COL 800 P.54

■ 高耐候性ボックス型スピーカー

AWC Series P.55

- ・ AWC62 P.55
- ・ AWC82 P.56
- ・ AWC129 P.56

AW Series P.57

- ・ AW266, AW295 P.58
- ・ AW526, AW566, AW595 P.58



PSB-2

音質を追求したプロ用サウンドバー。

PSB-2はHDMIとBluetoothのデジタルソース入力を備えたサウンドバーです。テレビ視聴の満足度を格段に高めながらも、隣の部屋などへの音の伝達を最小限に抑えます。設置、接続、設定も極めて簡単で、ホテルの客室、会議室、教室のテレビや、展示会、店舗、待合室などのデジタル・サイネージ用に最適です。

サウンドバー(テレビ用スピーカー)



PSB-2

アンプ内蔵 | HDMI、Bluetooth 入力

2年保証



部屋にフォーカスして明瞭な音を届ける

- 前面にLRのスピーカーを搭載した、シンプルな構成を採用。音響エネルギーを部屋に向け、壁から遠ざけることで隣の部屋に望ましくない音を伝えません。
- テレビ内蔵スピーカーと比べて再生忠実度が大幅に向上。低音量でも高い解像度と明瞭なサウンドを実現するため、音量を上げ過ぎる必要がありません。
- 本体のみで迫力のある低音を再生することができるので、別途サブウーファーを設置する必要はありません。また、過度な重低音による隣室への音漏れも抑えられます。

入りにHDMIとBluetoothを搭載

- ポピュラーなHDMIとBluetooth入力を搭載。入力ソースはスピーカーの上部にあるコントロールボタンで簡単に切り替えることができます。



ソース切り替えボタン

- HDMI入力はCEC対応しており、テレビのリモコンで電源やミュート、音量の制御が可能です*。

- Bluetoothは単純なペアリング操作で接続が完了します。

* Bluetooth入力の場合は、音量制御は接続したデバイスからになります。

設備インストーラー向けアドバンス設定

- 背面にカバー付きのDIPスイッチを備えており、BluetoothのON/OFFや接続情報の保持期間などをプログラムすることができます。
- 複数台を管理する際に役立つ、本体の識別ID(ピーコンID)のカスタマイズにも対応しています。



背面の接続端子とDIPスイッチ

シンプルな外観で設置も美しく

- 壁やテレビ台への固定金具が付属しているため、取り付けが容易に行えます。台の上そのまま置いて使用可能です。
- 電源アダプターが本体に内蔵されているので、見栄えや発熱を考慮してアダプターの設置場所に悩む必要がありません。
- 未使用時の消費電力を抑える、自動スタンバイ機能を装備。電気代を節約できます。

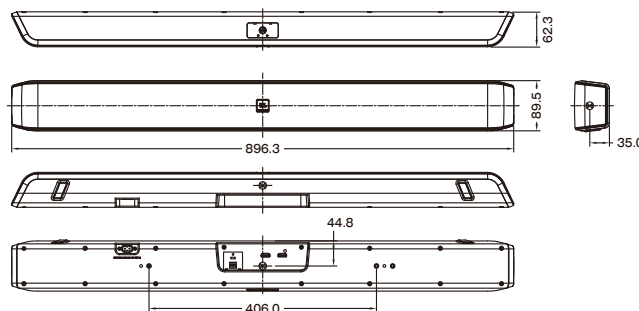

仕様 PSB-2

周波数レンジ(-10dB)	62Hz~20kHz
最大音圧レベル(1m)	101dB SPL
ドライバー構成 LF	2インチ(51mm)×4
HF	0.75インチ(19mm)×2
パワーアンプ	20W×2, Class D
入力	端子 HDMI Input (HDMI 2.1), HDMI Output/ARC (HDMI 2.1)
感度(+8dBFS, 1m)	93dB SPL
Bluetooth	ver.5.3
電源	AC100V, 50/60Hz
消費電力	2W以下(HDMI接続時)、0.5W以下(HDMI未接続時)
寸法(W×H×D)	896×90×62mm(除突起部)
質量	1.8kg
付属品	HDMIケーブル、固定金具(金具×2、設置ねじ×2)、背面操作防止プレート(プレート、固定ねじ)、上面操作防止プレート(プレート、固定ねじ×2)、電源コード、和文取扱説明書

■サウンドバーにはアナログ入力タイプもございます。

サウンドバー(テレビ用スピーカー)

PSB-1

アンプ内蔵 | RCA 入力

2年保証

- RCA端子を装備したアナログ入力モデル。
- デジタル入力が不要な環境に最適。



※寸法図・仕様等の詳細は弊社ホームページでご確認ください。



Control Series

コンパクトなボディに優れた音響性能を凝縮した小型スピーカー。
モニターとしての使用はもちろん、音質にこだわる店舗などでも活躍。

2-Wayフルレンジ・スピーカー

Control 1 PRO

(2本セット)

防磁

2年保証



Control 1 PRO-WH

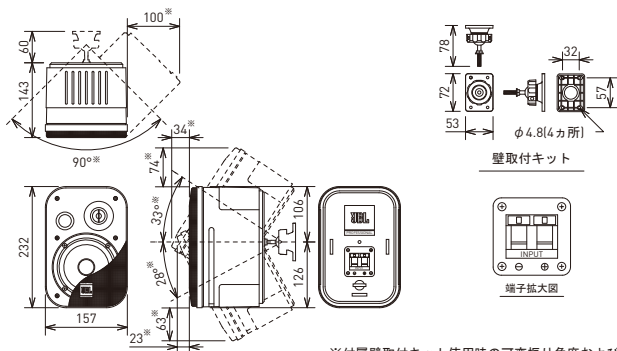

※付属壁取付キット使用時の可変振り角度および寸法

- モニター・クオリティの優れた音響性能と、住空間や商業施設への導入に最適な利便性を両立した小型スピーカー。
- ドライバーは、世界中を魅了した「CONTROL 1」の機構をもとに性能を向上。極めてフラットな周波数特性と安定した出力を実現。
- 高域から低域までの滑らかな特性と原音の再現性、明瞭度を高めた2-Way構造。
- 独自の保護回路を搭載。高域・低域双方のドライバーを保護。
- 壁取付キットが標準で付属。

仕様 Control 1 PRO

周波数レンジ(-10dB)	80Hz~20kHz
許容入力(ピンク)*	150W
感度(1W, 1m)	87dB SPL
公称インピーダンス	4Ω
ドライバー構成	LF 5.25インチ(133mm) HF 0.75インチ(19mm)

クロスオーバー周波数	4.2kHz
色	黒または白(-WH)
寸法(W×H×D)	157×232×143mm
質量	2.3kg
付属品	壁取付キット×2、壁取付キット固定棒、和文取扱説明書

※IECピンクノイズ、クレストファクター-6dB、2時間

パワー2-Wayフルレンジ・スピーカー

Control 2P

(ステレオペア)

アンプ内蔵 防磁

2年保証

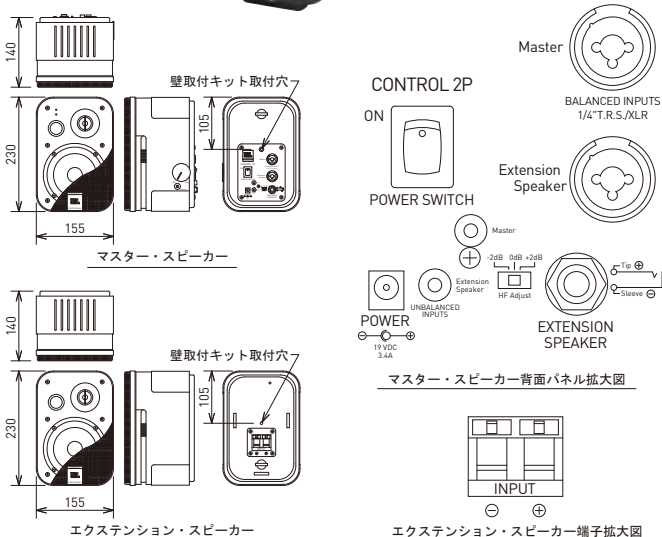

- 2chのパワーアンプを内蔵するマスター・スピーカーと、マスター・スピーカーに接続して使用するエクステンション・スピーカーの2台で構成されるステレオ・モニター・スピーカー。
- 可搬性に優れたコンパクトな設計ながら、スタジオクオリティのコンポーネントによる高品位な音響再生を実現。
- マスター・スピーカーには、高域特性を調整するスイッチやヘッドホン出力端子を搭載。
- 付属の台座でスピーカーに角度を付けて設置可能。オプションで壁取付キットも用意。

仕様 Control 2P

周波数レンジ(-10dB)	80Hz~20kHz
最大音圧レベル	111dB SPL* (マスター・スピーカー単体) 115dB SPL* (ペア)
ドライバー構成	LF 5.25インチ(133mm) HF 0.75インチ(19mm)
クロスオーバー周波数	4.2kHz
パワーアンプ出力	35W×2
電源	AC100V、50/60Hz

消費電力	57W
色	黒
寸法(W×H×D)	155×230×140mm (除突起部)
質量	2.6kg(マスター・スピーカー) 2.3kg(エクステンション・スピーカー)
付属品	エクステンション・スピーカー接続ケーブル、角度調整台座×2、電源アダプター、電源アダプター壁取付ケース、和文取扱説明書

※IECピンクノイズ(1m)

オプション (P.11参照)

壁取付キット
■ MTC-2P (2個セット)

※ねじやワイヤーは、付属していません。設置面の材質などを考慮して、適切なものをご用意ください。

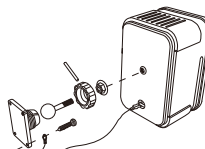

Control Contractor Series

New Models

定番モデルをリニューアルし、自然な音質と優れた音響性能を実現。
幅広い用途に活躍する設備用スピーカー。

フラットで自然な音質にチューニングするとともに、コンポーネントの改良により出力パワー、カバレッジを改善しました。
耐候性も向上し、屋外、屋内を問わず設置が可能です。
標準でトランスを内蔵しているのでアプリケーションを選ばず活躍します。

■フラットな周波数特性にチューニングし、原音に忠実で、自然な音質を実現しました。また、低域ユニットを改良して出力性能を強化。厚みのある力強い低域を出力します。

■高域と低域のボイスコイルに使用するワイヤーの材質や巻き方、接着方法を工夫し、感度と耐久力が向上。さらに耐熱性に優れたガラスファイバーをコーンの材質に使用することで、大音量を連続して再生しても、安定して高音質で出力します。

■カバレッジは100°×100°と広く、軸上はもちろん、軸外でも極めて均一な周波数特性を獲得。少ない本数で広いエリアをカバーします。

■エンクロージャーの形は、角のとれたやわらかいフォルムに仕上げました。グリルに立体感をもたせたデザインで、洗練された外観になりました。



■エンクロージャーに関する防塵と防水の程度についての保護等級 (IEC529) IP-44に適合*。オプションの端子カバーを使用することで屋外にも設置できます。

■コーンのエッジに継ぎ目のないブチルゴムを採用した独自のウェザーエッジ (WeatherEdge) を採用し、湿気に強い構造を実現しています。

■付属のグリルは垂鉛メッキして防錆加工が施され、接続端子も従来よりも腐食に強い端子を採用しています。

■ホワイトモデルは紫外線によるボディの変色を最小限に抑えるため、UV耐性の高い塗料を使用しています。

■標準でトランスを内蔵し、ロー/ハイ・インピーダンスの両方のシステムに対応します。トランスタップの切り替えは、背面のロータリースイッチで行えます。



■壁への設置に便利な“インビジボール”壁取付金具が付属。設置角度が自由に調整できるうえ、角度の固定はスピーカー前面から行うので、素早く、思い通りに調整ができます (インビジボールの取り付け方はP.08参照)。

■オプションで横向きに設置に便利な専用U字金具を用意しています。

2-Wayフルレンジ・スピーカー

Control 23-1

(2本セット)

IP-44 ※ MIL810 ※ Lo ↔ Hi
(屋外使用可) (塩水/湿度/温度/UV)

2年保証



Control 23-1-WH

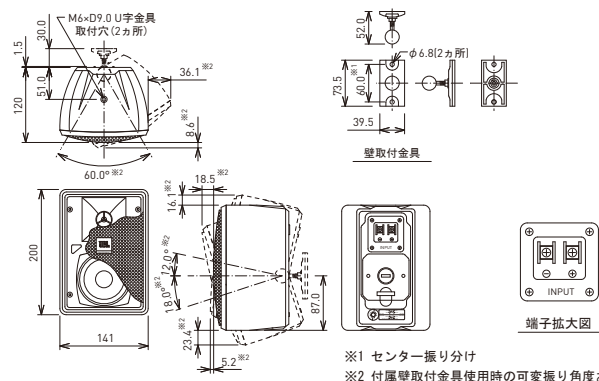

- 3インチドライバー搭載。高さ20cmのコンパクトな設計。
- トランス内蔵でロー/ハイ・インピーダンスの切り替えが可能。
- オプションの端子カバーの使用で屋外でも活躍。

仕様 Control 23-1

周波数レンジ(-10dB)	70Hz~20kHz
カバレッジ角(水平×垂直)	100°×100°
許容入力(プログラム/ピンク)*	100W/50W
感度(1W, 1m)	86dB SPL
最大音圧レベル	109dB SPL(ピーク)
公称インピーダンス	8Ω
トランスタップ	70V 15W, 7.5W, 3.7W, 1.8W 100V 15W, 7.5W, 3.7W
ドライバー構成	LF 3インチ(76mm) HF 0.5インチ(13mm)
色	黒または白(-WH)
寸法(W×H×D)	141×200×120mm(除突起部)
質量	1.9kg
付属品	壁取付金具×2、六角レンチ、セキュリティーワイヤー

*2時間、ピンクノイズ:IEC/クレストファクター6dB

■オプション (P.11~参照)

天井取付金具

■MTC-23CM(-WH)
(2個セット)

取付が簡単なインビジボールを採用。付属壁取付金具のベース部を使用。黒または白(-WH)。

U字金具

■MTC-23UB-1(-WH)

横向きに設置するためのU字金具。天井、壁に設置可能。黒または白(-WH)。

端子カバー

■MTC-PC3 (2個セット)

ケーブルを横方向に取り出せる防塵/防水カバー。他の仕様はMTC-PC2と同様。



耐水ステンレスグリル

■MTC-23WMG-1(-WH)

保護等級がIP-55に向上。黒または白(-WH)。

端子カバー

■MTC-PC2 (2個セット)

端子に取り付ける防塵/防水カバー。屋外に設置する際に必要。φ4.3~11.9mmで断面が円形のケーブルに適合。黒。

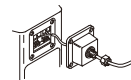

*保護等級に適合、またはMIL810規格をクリアしていても、錆び等の経年劣化や故障がないことを保証するものではありません。またグリル等の金属は、水に濡れたり湿気が多い所で錆びる可能性があります。

2-Wayフルレンジ・スピーカー

Control 25-1

(2本セット)

 IP-44 ※ MIL810 ※ Lo↔Hi
 (屋外使用可) (塩水/湿度/温度/UV)

2年保証



Control 25-1-WH

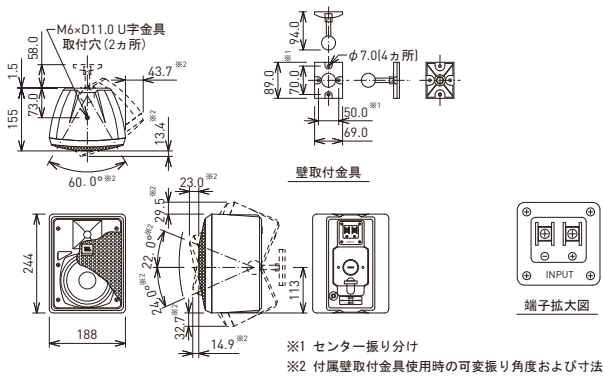

- 5.25インチドライバー搭載。
- トランス内蔵でロー/ハイインピーダンスの切替えが可能。
- オプションの端子カバーの使用で屋外でも活躍。

仕様 Control 25-1

周波数レンジ(-10dB)	60Hz~20kHz
カバーレージ角(水平×垂直)	100°×100°
許容入力(プログラム/ピンク)※	200W/100W
感度(1W, 1m)	90dB SPL
最大音圧レベル	116dB SPL(ピーク)
公称インピーダンス	8Ω
トランス・タップ	70V 30W, 15W, 7.5W, 3.7W 100V 30W, 15W, 7.5W
ドライバー構成	LF 5.25インチ(133mm) HF 0.75インチ(19mm)
色	黒または白(-WH)
寸法(W×H×D)	188×244×155mm(除突起部)
質量	3.5kg
付属品	壁取付金具×2、六角レンチ

※2時間、ピンクノイズ:IEC/クレストファクター-6dB

■オプション (P.11~参照)

天井取付金具
■MTC-28/25CM(-WH)
(2個セット)
取付が簡単なインジボールを採用。
付属壁取付金具のベース部を使用。
黒または白(-WH)。

U字金具
■MTC-25UB-1(-WH)
横向きに設置するためのU字金具。天
井、壁に設置可能。黒または白(-WH)。

端子カバー
■MTC-PC3 (2個セット)
ケーブルを横方向に
取り出せる防塵/防
水カバー。他の仕様
はMTC-PC2と同様。



耐水ステンレスグリル
■MTC-25WMG-1(-WH)
保護等級がIP-55以上。
黒または白(-WH)。

端子カバー
■MTC-PC2 (2個セット)
端子に取り付ける防塵/防水カバー。屋
外に設置する際に必要。φ4.3~11.9mm
で断面が円形のケーブルに適合。黒。

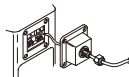

2-Wayフルレンジ・スピーカー

Control 28-1

(2本セット)

 IP-44 ※ MIL810 ※ Lo↔Hi
 (屋外使用可) (塩水/湿度/温度/UV)

2年保証



Control 28-1-WH

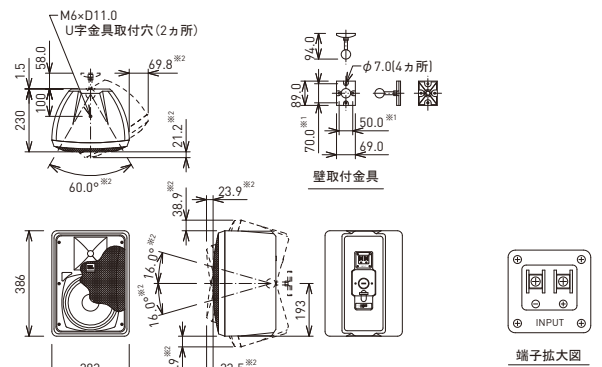

- 8インチドライバー搭載。
- トランス内蔵でロー/ハイインピーダンスの切替えが可能。
- オプションの端子カバーの使用で屋外でも活躍。

仕様 Control 28-1

周波数レンジ(-10dB)	45Hz~20kHz
カバーレージ角(水平×垂直)	100°×100°
許容入力(プログラム/ピンク)※	240W/120W
感度(1W, 1m)	91dB SPL
最大音圧レベル	118dB SPL(ピーク)
公称インピーダンス	8Ω
トランス・タップ	70V 60W, 30W, 15W, 7.5W 100V 60W, 30W, 15W
ドライバー構成	LF 8インチ(203mm) HF 1インチ(25mm)
色	黒または白(-WH)
寸法(W×H×D)	283×386×230mm(除突起部)
質量	6.7kg
付属品	壁取付金具×2、六角レンチ

※2時間、ピンクノイズ:IEC/クレストファクター-6dB

■オプション (P.11~参照)

天井取付金具
■MTC-28/25CM(-WH)
(2個セット)
取付が簡単なインジボールを採用。
付属壁取付金具のベース部を使用。
黒または白(-WH)。

U字金具
■MTC-28UB-1(-WH)
横向きに設置するためのU字金具。天
井、壁に設置可能。黒または白(-WH)。

端子カバー
■MTC-PC3 (2個セット)
ケーブルを横方向に
取り出せる防塵/防
水カバー。他の仕様
はMTC-PC2と同様。



耐水ステンレスグリル
■MTC-28WMG-1(-WH)
保護等級がIP-55以上。
黒または白(-WH)。

端子カバー
■MTC-PC2 (2個セット)
端子に取り付ける防塵/防水カバー。屋
外に設置する際に必要。φ4.3~11.9mm
で断面が円形のケーブルに適合。黒。

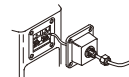

Control Contractor Series

音の響きを洗練した美しさに高め、小型とは思えないほどの出力を誇る。
最高水準の音質と高い信頼性を実現した設備用スピーカー。

コンパクトながら2-Way、3-Wayの構成を採用し、小型スピーカーの水準を超える音響性能を実現しました。
エリア全体に極めて均一な高域を出力するカバレッジ角をもち、低歪率で高品位の音質を提供します。
様々な設置状況に対応できる、豊富なラインナップを用意しています。

- エンクロージャーに関する防塵と防水の程度についての保護等級 (IEC60529) に適合 (Control SB-2を除く) ※。付属の端子カバーを使用することで屋外にも設置できます。各モデルが適合している等級は以下の通りです。

Control 25AV

[適合等級] IP-35: 直径2.5mm以上のワイヤーや固形物が中に入らず、あらゆる方向からの噴流水による有害な影響がない。

※オプションの耐水ステンレスグリルを使用すればIP-55に適合します。

Control 29AV-1

[適合等級] IP-54: 有害な影響が発生するほどの粉塵が中に入らず、あらゆる方向からの水の飛沫による有害な影響がない。

Control 30

[適合等級] IP-55: 有害な影響が発生するほどの粉塵が中に入らず、あらゆる方向からの噴流水による有害な影響がない。

Control SB2210

[適合等級] IP-45: 直径1mm以上のワイヤーや固形物が中に入らず、あらゆる方向からの噴流水による有害な影響がない。

- 連続48時間にわたって塩水噴霧、湿度、温度、紫外線に対する耐久性を試験する、MIL810規格をクリアしています (Control SB-2を除く) ※。

- HIPS (High Impact Polystyrene= 高衝撃ポリスチレン) やチタン、グラスファイバーなどの素材を各部に使用して耐久性を高めています。継ぎ目のないブチルゴムで低域ドライバーの周囲を覆った独自のウェザーエッジ (WeatherEdge) 構造を採用し、湿気強い構造を実現しています。〈※1〉

〈※1〉



- ロー・インピーダンスとハイ・インピーダンスの切り替えが可能。トランススタブはリアパネルにあるロータリースイッチで簡単に設定できます (Control SB-2、Control SB2210を除く)。〈※2〉

〈※2〉



ロータリースイッチ

- 壁や天井に素早く簡単にスピーカーを設置できるインビジボールを開発しました。取り付け時間を短縮できる上に、スピーカーの前面からしめ付けを行うため、正確な角度調整が可能です。インビジボールを使用した壁取付金具と六角レンチがスピーカーに付属しています (Control SB-2、Control SB2210を除く)。〈※3〉

〈※3〉



- カラーは標準で黒と白を用意しました (Control SB-2は黒のみ)。また、他の塗料を重ねて塗装できるため、スピーカーを周囲のデザインに溶け込ませることが容易です。

- 過酷な使用状況でも故障を防ぐソニックガード (SonicGuard) 回路を内蔵しており、過負荷からドライバーを効果的に保護します (Control SB-2、Control SB2210を除く)。

■ インビジボール (壁取付金具) の取り付け方

インビジボールは、取り付け作業を簡素化し、なおかつ安全確実なスピーカーの固定を実現したユニークなシステムです。金具自体が目立たず、盗難防止にも効果があります。インビジボールを使用した壁取付金具は、スピーカー本体と同数付属しています (Control SB-2、Control SB2210を除く)。



取り付け手順

① 金具を壁面に取り付けます。取り付けの前に、設置面がスピーカー本体の質量に十分に耐えられることを確認してください。

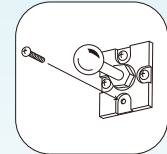

② 本体の背面にあるインビジボールのカバーの穴にマイナスドライバーなどを差し込んで、丸型のカバーを下へ向かって押し割ります。その後、開いた穴にボールアセンブリが入るように、穴のふちをきれいに削ります。



③ グリルのロゴバッジを指でつまみ、真っ直ぐ引き抜きます。

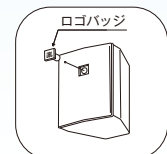

④ ロゴバッジをはずした穴に本体付属の六角レンチを差し込み、反時計回りに回してボールアセンブリが入る程度にゆるめます。

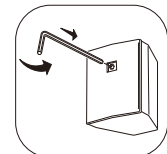

⑤ 金具のボールアセンブリを本体に差し込みます。

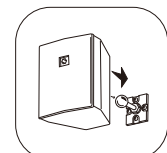

⑥ 取り付け角度を決めた後に、付属の六角レンチを時計回りに回して本体を固定します。その際、本体が確実に固定されていることを確認してください。最後に、ロゴバッジを元に戻します。

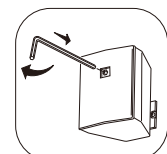

注意

※天井・壁面取り付け用のねじ、ナット類は、設置面の材質によって選定する必要があります。そのため、本体に付属しておりません。設置状況を考慮して、適切なものをご用意ください。
※万一の場合に備えて、落下防止用のワイヤーを必ず取り付けてください。



2-Wayフルレンジ・スピーカー

Control 25AV

(2本セット)

IP-35 ※ MIL810 ※ 防磁 Lo↔Hi
(屋外使用可) (塩水/湿度/温度/UV)

2年保証



Control 25AV-WH

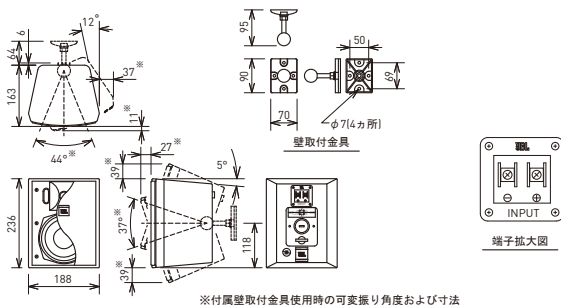

- 100°×100°の広いカバレッジ角を持ち、広範囲に極めて均一な音を出力。
- 1本でロー/ハイ・インピーダンス接続の両方に対応。
- 付属の端子カバーの使用で屋外でも活躍。
- オプション金具を使用してマイクスタンドへの取り付けにも対応。

仕様 Control 25AV

周波数レンジ(-10dB)	70Hz~23kHz
カバレッジ角(水平×垂直)	100°×100°
許容入力(プログラム/ピンク)※	200W/100W
感度(1W, 1m)	87dB SPL
公称インピーダンス	8Ω
トランス・タップ	100V 60W, 30W, 15W 70V 60W, 30W, 15W, 7.5W
ドライバー構成	LF 5インチ(127mm) HF 0.75インチ(19mm)
クロスオーバー周波数	3.0kHz
色	黒または白(-WH)
寸法(W×H×D)	188×236×169mm
質量	4.2kg
付属品	端子カバー(MTC-PC2)×2、 壁取付金具×2、六角レンチ

※100時間、ピンクノイズ/IEC/クレストファクター-6dB



オプション (P.11~参照)

天井取付金具
■MTC-28/25CM(-WH)
(2個セット)
取付が簡単なインビジボールを採用。
付属壁取付金具のベース部を使用。
黒または白(-WH)。

端子カバー
■MTC-PC3 (2個セット)
ケーブルを横方向に
取り出せる防塵/防水
カバー。他の仕様
はMTC-PC2と同様。



2-Wayフルレンジ・スピーカー

Control 29AV-1

2年保証

IP-54 ※ MIL810 ※ 防磁 Lo↔Hi
(屋外使用可) (塩水/湿度/温度/UV)



Control 29AV-1-WH

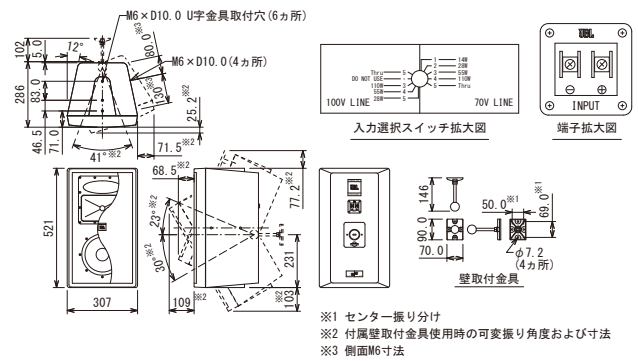

- カバレッジ角は110°×85°と広く、リスニングエリアの隅々まで均一に音を出力。ホーンは90°単位で回転でき、縦置きも横置きも可能。
- 1本でロー/ハイ・インピーダンス接続の両方に対応。
- M6の取り付けポイントを装備。オプション金具を使用して多彩な設置が可能。
- 付属の端子カバーの使用で屋外でも活躍。

仕様 Control 29AV-1

周波数レンジ(-10dB)	37Hz~18kHz
カバレッジ角(水平×垂直)	110°×85°
許容入力(プログラム/ピンク)※	300W/150W
感度(1W, 1m)	90dB SPL
公称インピーダンス	8Ω
トランス・タップ	100V 110W, 55W, 28W 70V 110W, 55W, 28W, 14W
ドライバー構成	LF 8インチ(203mm) HF 1インチ(25mm)
クロスオーバー周波数	2.5kHz
色	黒または白(-WH)
寸法(W×H×D)	307×521×286mm
質量	12kg
付属品	端子カバー(MTC-PC2)、 壁取付金具、六角レンチ

※100時間、ピンクノイズ/IEC/クレストファクター-6dB



オプション (P.11~参照)

天井取付金具
■MTC-29CM(-WH)
取付が簡単なインビジボールを採用。
付属壁取付金具のベース部を使用。
黒または白(-WH)。

端子カバー
■MTC-PC3 (2個セット)
ケーブルを横方向に
取り出せる防塵/防水
カバー。他の仕様
はMTC-PC2と同様。



U字金具
■MTC-29UB(-WH)
黒または白(-WH)。

3-Wayフルレンジ・スピーカー

Control 30

IP-55* (屋外使用可) MIL810* (塩水/湿度/温度/UV) Lo↔Hi

2年保証



Control 30-WH

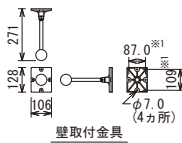
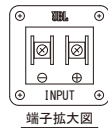
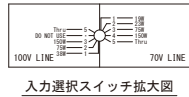
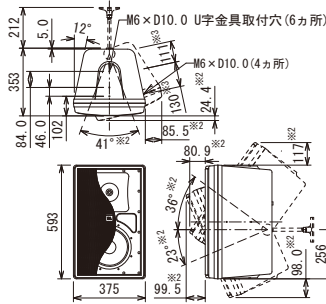

※1 センター振り分け
※2 付属壁取付金具使用時の可変振り角度および寸法
※3 側面M6寸法

- 高域・中域のドライバーを同軸にした構成で、伸びやかなサウンドを再現。
- 120°×110°の広いカバレッジ角で広範囲に均一な音を出力。
- 許容入力500W (プログラム) のハイパワーを実現。力強いサウンドを提供。
- 1本でロー/ハイインピーダンス接続の両方に対応。
- M6の取り付けポイントを装備。オプション金具を使用して多彩な設置が可能。
- 付属の端子カバーの使用で屋外でも活躍。

仕様 Control 30

周波数レンジ(-10dB)	38Hz~17kHz
カバレッジ角(水平×垂直)	120°×110°
許容入力(プログラム/ピンク)*	500W/250W
感度(1W, 1m)	90dB SPL
公称インピーダンス	4Ω
トランスタップ	100V 150W, 75W, 38W 70V 150W, 75W, 38W, 19W
ドライバー構成	LF 10インチ(254mm) MF 5インチ(127mm) HF 1インチ(25mm)
クロスオーバー周波数	450Hz, 1.8kHz
色	黒または白(-WH)
寸法(W×H×D)	375×593×353mm
質量	19kg
付属品	端子カバー(MTC-PC2)、壁取付金具、六角レンチ

*100時間、ピンクノイズ:IEC/クレストファクター6dB

■ オプション (P.11~参照)

天井取付金具

■ MTC-30CM(-WH)

取付が簡単なインジボールを採用。付属壁取付金具のベース部を使用。黒または白(-WH)。

U字金具

■ MTC-30UB(-WH)

黒または白(-WH)。

端子カバー

■ MTC-PC3 (2個セット)

ケーブルを横方向に取り出せる防塵/防水カバー。他の仕様はMTC-PC2と同様。



サブウーファー

Control SB2210

IP-45* (屋外使用可) MIL810* (塩水/湿度/温度/UV) Lo / Hi

2年保証



Control SB2210-WH

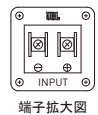
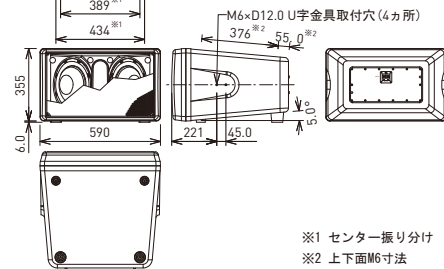
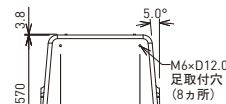

※1 センター振り分け
※2 上下面M6寸法

- コンパクトなキャビネットに10インチ・ドライバーを2基搭載。38Hzまで伸びた周波数特性と許容入力1000Wのハイパワーで、温かくパンチの効いた低域を会場の隅々にまで出力。
- プチルゴム製のエッジとガラスファイバー製のコーン、独自のダンパー設計、アルマイト処理されたボイスコイルを組み合わせることで、大音量が連続してもクリアな音質を維持。
- 独自の有限要素解析技術とアルミショートリングにより、高調波歪を大幅に低減。
- 床置きや重ねて置くための足が付属。サスペンション・ポイントやオプションのU字金具を使用して壁や天井への設置も可能。
- 付属の端子カバーの使用で屋外でも活躍。
- 色は黒と白(-WH)を用意。

仕様 Control SB2210

周波数レンジ(-10dB)	38~500Hz
許容入力(プログラム/ピンク)*	1000W/500W
感度(1W, 1m)	95dB SPL
公称インピーダンス	8Ω
ドライバー構成	10インチ(254mm)×2
推奨フィルター	HPF 45Hz, 24dB/oct. Butterworth
色	黒または白(-WH)
寸法(W×H×D)	590×355×570mm (除突起部)
質量	23kg
付属品	端子カバー(MTC-PC2)、床置き用の足×4、スタッキング用の足×4

*100時間、ピンクノイズ:IEC/クレストファクター6dB

■ オプション (P.12参照)

U字金具

■ MTC-210UB(-WH)

黒または白(-WH)。

入カトランス

■ MTC-SBT300

Control SB2210をハイインピーダンス仕様にするためのトランス。ステレオの入力が可能。100V/70Vラインに対応。100V:300W, 150W, 75W 70V:300W, 150W, 75W, 38W Control SB2210の背面パネルと交換して使用。

※保護等級に適合、またはMIL810規格をクリアしていても、錆び等の経年劣化や故障がないことを保証するものではありません。またグリル等の金属は、水に濡れたり湿気が多い所で錆びる可能性があります。

Control 2P用オプション

壁取付キット

MTC-2P

(2個セット)

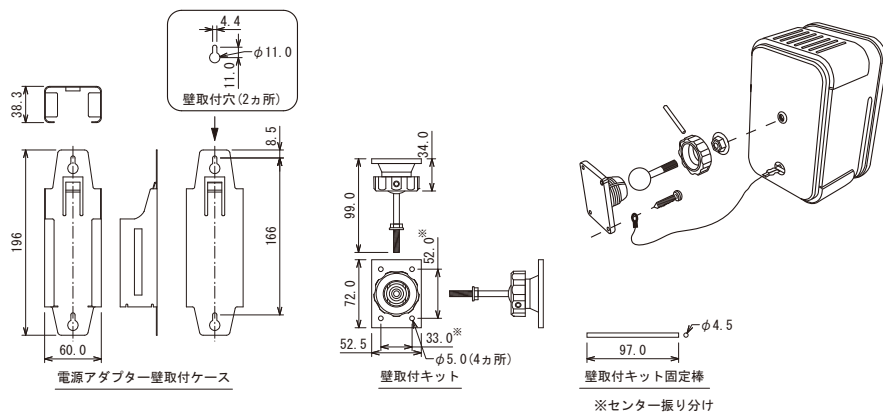

Control Contractor Series用オプション

※寸法図内の数値はmm表記です。

天井取付金具

MTC-23CM(-WH)

(2個セット)

MTC-28/25CM(-WH)

(2個セット)



※画像はMTC-28/25CM
※付属壁取付金具のベース部を使用

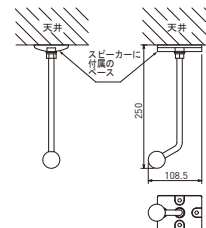
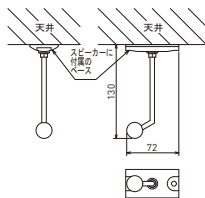

MTC-29CM(-WH)

MTC-30CM(-WH)

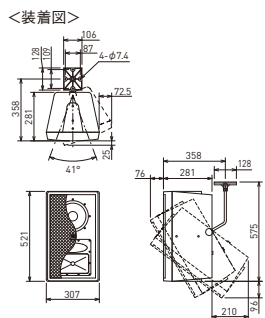
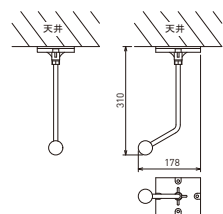

※スピーカーを縦に取り付ける場合は、高域ドライバーを下向きで使用してください。

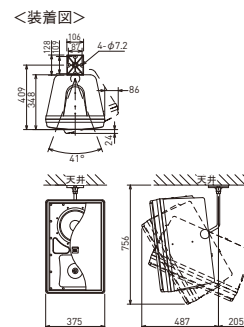
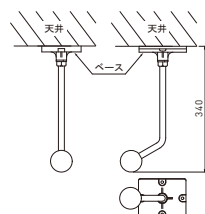

※スピーカーを縦に取り付ける場合は、高域ドライバーを下向きで使用してください。

※保護等級に適合、またはMIL810規格をクリアしていても、錆び等の経年劣化や故障がないことを保証するものではありません。またグリル等の金属は、水に濡れたり湿気が多い所では錆びる可能性があります。

Control Contractor Series用オプション

※寸法図内の数値はmm表記です。

U字金具



※画像はMTC-23UB-1

MTC-23UB-1(-WH)

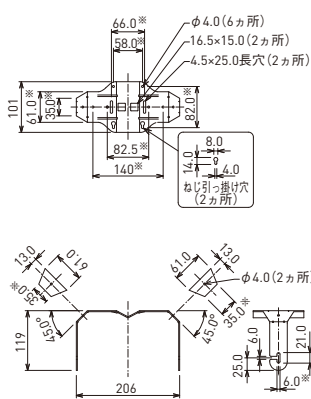

MTC-28UB-1(-WH)

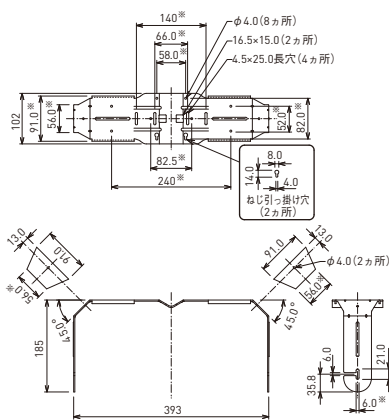

MTC-25UB-1(-WH)

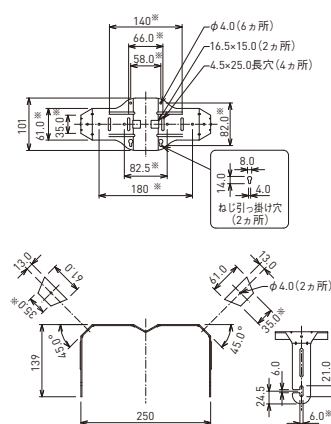

※画像はMTC-29UB



MTC-29UB(-WH)

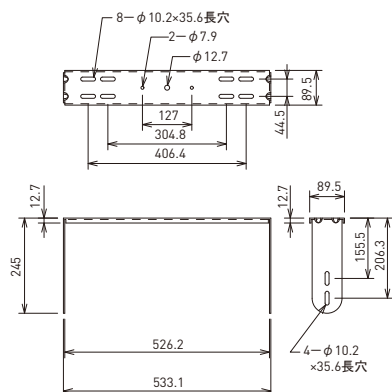

MTC-30UB(-WH)

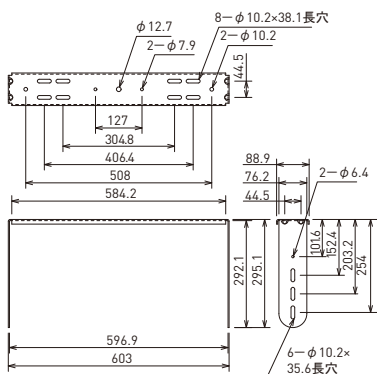

MTC-210UB(-WH)

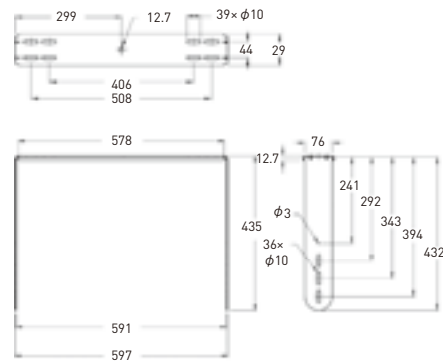

Control CRV

丸みを帯びた優美なフォルムは、
店舗空間に穏やかな雰囲気をもたらします。
1台でも連結しても設置できる自由度の高さは、
音響設計の幅を広げます。

曲線を描いたグリルは、これまでの音響機器のイメージを覆すようなスタイリッシュなデザイン。
スピーカーに美しさを加えたフォルムは、外観を重視するレストランやバー、
カフェ、アパレルショップ、ホテルなどの商業空間に最適です。

扇形のユニークな形状。連結も可能。

壁のコーナーや天井と壁のコーナーに設置が可能。
今までデッドスペースになっていた空間を有効に活用できます。
さらに複数台を連結することで、様々な設置環境に対応します。



1台

コーナーにすっきりと設置できます。



2台連結

180°のカバレッジが得られるほか、
一組のステレオスピーカーとして利用できます。



3台連結

柱など突出したコーナーに取り付け
可能。270°のカバレッジを実現し
ます。



4台連結

天井面から吊り下げられ、360°全
方位に均一なカバレッジを提供でき
ます。

※オプションのホールマウント金具が必要です。



ハイ・インピーダンス接続が可能。

設定は、リアパネルにあるタップを希望のメモリに合わせるだけの簡単設計。
トランスをバイパスしたロー・インピーダンス接続も可能です。



2-Wayフルレンジ・スピーカー

Control CRV

Lo ↔ Hi

2年保証



Control CRV-WH

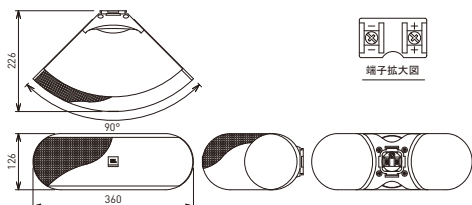

- 耐久性に優れたポリプラスコンを採用した4インチのウーファー2基とチタン・ラミネートのドームツイーターの2-Way構成。
- バイラジアル・ウェーブガイドにより、水平105°×垂直80°の広い指向性を実現しており、カバーエリアに均一な高域を提供。
- 高度なネットワークは、切れ目のない滑らかな中域を出力。

仕様 Control CRV

周波数レンジ(-10dB)	80Hz~20kHz(半自由空間、壁上) 60Hz~20kHz(1/4自由空間、壁-壁接合部)	
カバレッジ角(水平×垂直、水平配置時)	105°×80°	
許容入力(プログラム/ピンク)*	150W/75W	
感度(半自由空間)	89dB SPL	
最大音圧レベル	121dB SPL	
公称インピーダンス	4Ω	
トランス・タップ	100V	30W, 15W, 7.5W
	70V	30W, 15W, 7.5W, 3.8W
ドライバー構成	LF	4インチ(102mm)×2
	HF	0.75インチ(19mm)
クロスオーバー周波数	2kHz(HF:36dB/oct, LF:18dB/oct)	
色	黒または白(-WH)	
寸法(W×H×D)	360×126×226mm	
質量	3.2kg	
付属品	壁取付金具、金具キャップ、金具/キャップ固定ねじ×2、金具カバー、 金具連結ねじ×2、和文取扱説明書	

※2時間、ピンクノイズ:IEC/クレストファクター6dB

Control HST

壁の1次反射を抑制する独自技術のHSTを採用。
180°もの広大なカバーエリアに、
均一な音質を届けます。

Control HSTは、壁面設置用の2-Wayフルレンジ・スピーカーです。
広い空間も少ないスピーカー台数でカバーできるので、
トータルコストや設置・調整の手間を削減できます。
防塵・防水の保護等級IP-54に適合。
屋外等の過酷な環境にも設置が可能です。

独自技術HSTを採用

- ドライバーの配置、付属の壁取付金具を含めたキャビネット形状の設計に独自技術HST (Hemispherical Soundfield Technology) を採用。高域ドライバー2基を外側へ向けて配置し、水平180°もの広いカバーエリアを実現。
- 低域ドライバーは背面に配置し、音の歪みの原因となる壁の1次反射を抑制。全帯域に渡りフラットな周波数特性を実現しています。



グリル内部



スピーカー背面

- 付属の壁取付金具は、スピーカーと壁面の間に適切なスペースを確保するために設計されています。反射音の影響を低減するため、必ず専用の金具を使用して壁に設置してください。



高い音響性能と耐久性を備えたCMMDユニット

- 5.25インチの低域ドライバーを搭載。ダイヤフラムはセラミックとアルミニウムを層状に加工したCMMDを採用。高出力を実現するほか、長時間の使用や湿度に対する耐久性を高めています。また、高域ドライバーにも同様のCMMD加工を施したうえ、磁性流体による冷却システムを採用。低歪、かつ高出力を実現しています。



設備用スピーカーとして多様な場所で活躍

- ハイ・インピーダンス接続が可能な70/100V対応のトランスを装備。
- 接続端子には、端子部だけを取り外し可能なユーロブロックコネクターを採用。他のスピーカーに信号を出力するためのループスルー端子も装備。
- 防塵・防水の保護等級IP-54に適合し、屋外等の過酷な環境でも活躍。グリルも錆びに強いアルミニウム製。
- 防錆加工を施した専用の壁取付金具が標準で付属。

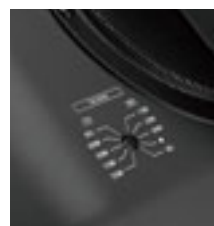

2-Wayフルレンジ・スピーカー

Control HST

IP-54 ※ Lo ↔ Hi
(屋外使用可)

2年保証



Control HST-WH

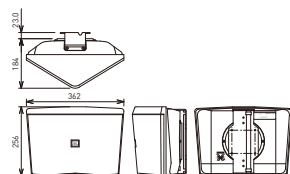

※センター振り分け

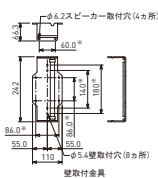

壁取付金具

- 独自技術HSTを採用。全帯域に渡り均一なサウンドを水平180°もの広大なカバーエリアに出力。
- 防錆加工を施した専用の壁取付金具が付属。
- ロー/ハイ・インピーダンス接続に対応。

仕様 Control HST

周波数レンジ(−10dB)	50Hz~20kHz(半自由空間、壁上)
カバー角(水平×垂直)	180°×160°(1~2kHz) 160°×150°(1~16kHz平均)
許容入力*	75W
感度(80Hz~20kHz平均)	88dB SPL
最大音圧レベル	108dB SPL
公称インピーダンス	8Ω
トランス・タップ	100V 60W、30W、15W 70V 60W、30W、15W、7.5W
ドライバー構成	LF 5.25インチ(133mm) HF 0.75インチ(19mm)×2
クロスオーバー周波数	1.6kHz
色	黒または白(-WH)
端子(入力/ループスルー)	ユーロブロック
寸法(W×H×D)	362×256×184mm
質量	3.8kg
付属品	壁取付金具、金具固定ねじ×4、4ピン・ユーロブロックコネクター、 和文取扱説明書

※IEC ピンクノイズ、クレストファクター6dB、100時間

※保護等級に適合していても、錆び等の経年劣化や故障がないことを保証するものではありません。またグリル等の金属は、水に濡れたり湿気が多い所では錆びる可能性があります。
※屋外に設置する際は、端子に埃や水が入らないようにしてください。

SLP Series

卓越した音質と広範囲で一貫したカバレッジを提供する壁面設置用スピーカー。

SLP Seriesは、ホテルやレストラン、バーなどデザイン性の高い空間にも自然と馴染むスマートなフォルムの壁面設置用スピーカー。付属の壁面取付金具を使用して、短時間で設置可能です。色は黒と白を用意。本体と同色の壁取付金具が付属しています。

美しく、素早く設置可能

- 付属の壁面取付金具を使用して、短時間で設置可能。



- 屋外使用時に雨から本体を保護する端子カバーが付属。



- ロゴの取り外しが可能



ハイ・インピーダンス接続が可能

- ハイ・インピーダンス接続が可能な70/100V対応のトランスを装備。

フルレンジスピーカー

SLP12/T

Lo ↔ Hi

2年保証

- 3インチドライバー搭載のフルレンジモデル
- カバレッジ角：水平120°×垂直120°

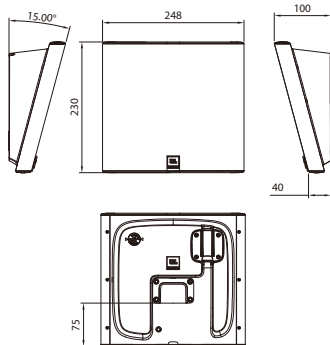

仕様 SLP12/T

周波数レンジ(-10dB)	74Hz~20kHz
カバレッジ角(水平×垂直)	120° × 120°
許容入力*	80W/40W
感度(80Hz~20kHz平均)	84dB(80Hz~20kHz)
最大音圧レベル	106dB SPL@1m
公称インピーダンス	8Ω
トランス・タップ	100V 15W, 7.5W, 3.8W 70V 15W, 7.5W, 3.8W, 1.9W
端子(入力/ループスルー)	ユーロブロック
寸法(W×H×D)	248×230×100mm
質量	1.9kg

*IEC ピンクノイズ、クレストファクター6dB、100時間

2-Wayスピーカー

SLP14/T

Lo ↔ Hi

2年保証

- LF：0.8インチ/FL：4.5インチ
- カバレッジ角：水平140°×垂直120°

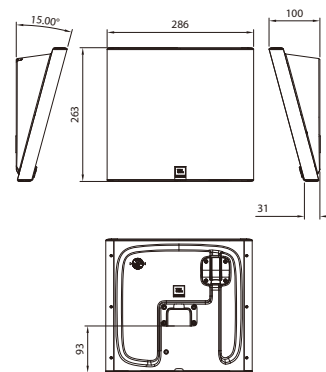

仕様 SLP14/T

周波数レンジ(-10dB)	70Hz~20kHz
カバレッジ角(水平×垂直)	140° × 120°
許容入力*	80W/40W
感度(80Hz~20kHz平均)	85dB(60Hz~20kHz)
最大音圧レベル	108dB SPL@1m
公称インピーダンス	8Ω
トランス・タップ	100V 25W, 12.5W, 6.3W 70V 25W, 12.5W, 6.3W, 3.2W
端子(入力/ループスルー)	ユーロブロック
寸法(W×H×D)	286×263×H100mm
質量	2.8kg

*IEC ピンクノイズ、クレストファクター6dB、100時間

※保護等級に適合していても、錆び等の経年劣化や故障がないことを保証するものではありません。またグリル等の金属は、水に濡れたり湿気が多い所では錆びる可能性があります。
※屋外に設置する際は、端子に埃や水が入らないようにしてください。

Control 50 Series

商業空間のビジュアルイメージを重視しながら
高音質で存在感のある豊かなサウンドを紡ぎだす。
超小型のサテライト・スピーカーとサブウーファースの
スピーカーシステム。

超小型のサテライト・スピーカーとサブウーファースで構成されるサウンドシステム。
高域と低域の役割を分けたことで、商業空間のビジュアルイメージを尊重しながらも
高音質のサウンドを提供することが可能になりました。
レストランやカフェ、ブティック、美容院などハイセンスな商業空間に最適です。

■ サテライト・スピーカーは、インテリアのイメージを損なわない超小型設計。

■ 2本または4本のサテライト・スピーカーとサブウーファースでシステムを構築します。忠実な音源再生能力を持ち、32Hzの低域から20kHzまでの高域にいたる広い帯域で豊かなサウンドを提供します。

■ サテライト・スピーカーとサブウーファースには壁取付金具を標準装備。サテライト・スピーカーの壁取付金具は、全方向に45°までの角度を付けられるため、音を届けたいエリアを正確に狙うことができます。

■ サブウーファースには、ハイ・インピーダンス接続が可能なトランスを搭載。トランスをバイパスしたロー・インピーダンス接続も可能です。

■ Control 50 Seriesのシステムは、モノラル出力です。

■ Control 40 Seriesの5機種と互換性があり、様々な組み合わせが可能。多様な空間に対応できます。

(構成例)



Control 52×4とControl 50S/Tのシステム



シーリングシステム
Control 42C×4とControl 50S/T-WH

■ Control 52とControl 50S/Tによるサブウーファース・サテライト・システム

	サテライト・スピーカー2本のシステム Control 52 × 2 + Control 50S/T × 1	サテライト・スピーカー4本のシステム Control 52 × 4 + Control 50S/T × 1
周波数レンジ(−10dB)	32Hz~20kHz	32Hz~20kHz
許容入力(プログラム/ピンク)*	200W/100W モノラル	200W/100W モノラル
感度(2.83V, 1m)	85dB サブウーファースは壁のセンターに設置	87dB サブウーファースは壁のセンターに設置
最大音圧(1m)	94dB SPL	94dB SPL
公称インピーダンス	8Ω	4Ω
トランス・タップ	100V 80W, 40W, 20W 70V 80W, 40W, 20W, 10W	80W, 40W, 20W 80W, 40W, 20W, 10W

*100時間、ピンクノイズ:IEC/クレストファクター6dB

■ Control 50S/Tの壁への取り付け方

① サブウーファースControl 50S/Tには、あらかじめ壁取付金具の片方が取り付けられています。ねじでしっかりと固定されることを確認してください。

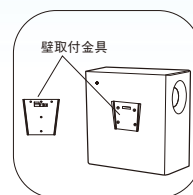

② アンプからControl 50S/Tを設置する場所へケーブルを引きます。Control 52サテライト・スピーカーへケーブルを接続し、Control 50S/Tのところに引いておきます。

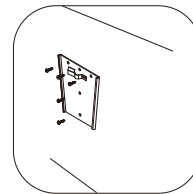

③ 水準器を使用して、壁に取付金具を固定します。安全のため5つの穴すべてを使用してください。

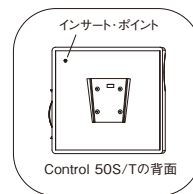

④ 万一の場合に備えて、Control 50S/Tの背面にあるインサートポイントと付属の6mmねじを使用して落下防止用のワイヤー(付属していません)を取り付けてください。ワイヤーのもう一方の端のポイントを壁のインサートポイントへ取り付けてください。

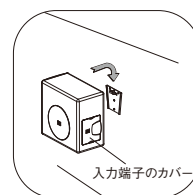

⑤ 図のようにControl 50S/Tを壁のほうへ向け、壁に取り付けた金具よりも少し高く持ち上げ、互いの金具がかみ合うように壁に押し付けるようにゆっくりと下ろします。留め金が安全に保持していることを確認してください。

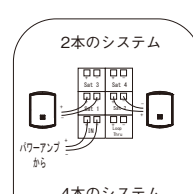

⑥ 入力端子のカバーを取り、②で引いてきたケーブルを接続し、ロータリースイッチでトランスタップを設定します。カバーを閉じ、ケーブル引き出し口からケーブルを出します。

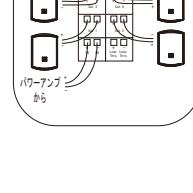

注意

※ 壁面取り付け用のねじ、ナット類は、設置面の材質によって選定する必要があります。本体に付属しておりません。設置状況を考慮して、適切なものをご用意ください。

サテライト・スピーカー

Control 52

(2本セット)

2年保証



Control 52-WH

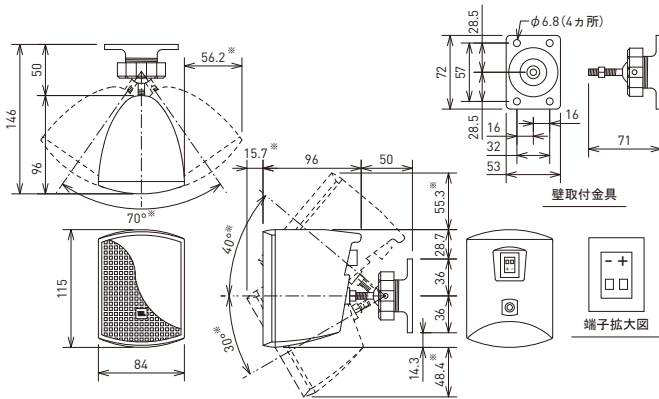

※付属壁取付金具使用時の可変振り角度および寸法

- サテライト・スピーカーとしてサブウーファーControl 50S/Tと一緒に使用。サブウーファー1本に対して2本または4本のシステムを構築可能。
- インテリアのイメージを損なうことなく空間に溶け込む、W84×H115×D96mmの手のひらサイズ。
- 2.5インチの超小型のドライバー搭載。音源を忠実に再生する高性能設計で、上質なサウンドを低歪率で提供。
- カバレッジは150°×150°の広範囲に及び、少ない本数で広い空間をカバー。
- 壁取付金具が標準で付属。全方向に45°までの角度を付けられるため、音を届けたいエリアを正確に狙うことが可能。

仕様 Control 52

周波数レンジ(-10dB)	140Hz~20kHz
カバレッジ角(水平×垂直)	150°×150°
許容入力(プログラム/ピンク)*	30W/15W
感度(2.83V, 1m)	82dB SPL
最大音圧(1m)	94dB SPL
公称インピーダンス	16Ω
ドライバー構成	2.5インチ(64mm)
色	黒または白(-WH)
寸法(W×H×D)	84×115×96mm
質量	0.7kg
付属品	壁取付金具×2

※100時間、ピンクノイズ:IEC/クレストファクター6dB

サブウーファー

Control 50S/T

Lo↔Hi

2年保証



Control 50S/T-WH

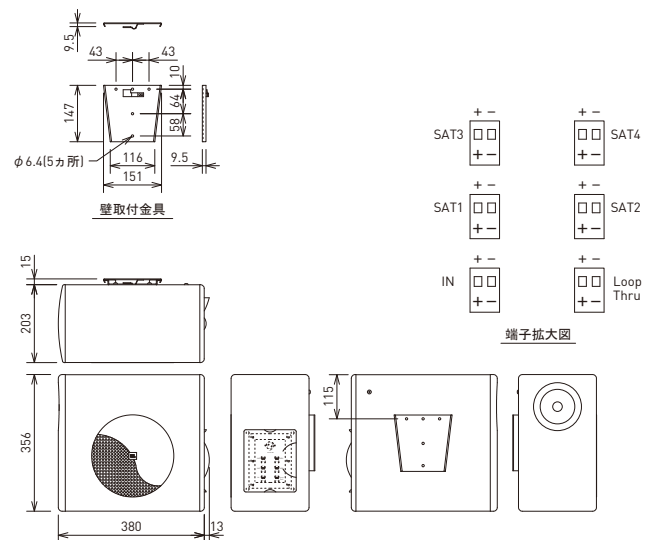

- 8インチのドライバーを搭載し、200Wの高出力を実現。
- 頑丈なコーンや銅で4層コートされた38mmのボイスコイルなど、低域のパフォーマンスを向上する上質な素材を使用。速達性も向上。
- クロスオーバーネットワークを内蔵し、Control 52、Control 42C (P.26参照)、Control 62P (P.33参照)との接続が容易。
- 入力コネクターは取り外し可能なユーロブロックコネクターを採用。ループスルー端子も装備。
- ハイ・インピーダンス接続ができる70V/100V対応のトランスを装備。トランスをバイパスしたロー・インピーダンス接続も可能。

仕様 Control 50S/T

周波数レンジ(-10dB)	32~200Hz
許容入力(プログラム/ピンク)*	200W/100W
感度(1W, 1m)	95dB SPL(コーナーの近く) 89dB SPL(壁の中央)
最大音圧(1m)	115dB SPL(コーナーの近く) 109dB SPL(壁の中央)
公称インピーダンス	8Ω
トランス・タップ	100V 80W, 40W, 20W 70V 80W, 40W, 20W, 10W
ドライバー構成	8インチ(203mm)
色	黒または白(-WH)
寸法(W×H×D)	380×356×203mm(除突起部)
質量	9.0kg
付属品	壁取付金具、ターミナルカバー、M6ねじ

※100時間、ピンクノイズ:IEC/クレストファクター6dB

Control 10 Series

JBL PROFESSIONALならではの優れたサウンドを、広いエリアに均一な音質で出力する天井埋込用スピーカー。

Control 10 Seriesは、様々なテクノロジーを最適な組み合わせで搭載し、JBL PROFESSIONALならではの優れたサウンドを実現。クリアアナウンスと居心地の良いBGMを、広いエリアに均一な音質で出力します。店舗やホテル、会議室、教育施設等の中小規模の設備に、快適な音響空間を作り出します。

多くのテクノロジーを最適な組み合わせで搭載し、優れたサウンドを実現

Control 12C/T

- ドライバーには、軽量で熱に強いKapton™ポピンとインダクタンスを下げるアルミショートリングを使用。高域の特性が改善し、高調波歪も低減するため、クリアなサウンドが得られます。
- 耐熱性に優れたボイスコイルを採用しているため、パワー・コンプレッションが少なく、大音量を連続して再生しても音質の変化を最小限に抑えることが可能です。



Control 12C/Tのドライバー

Control 14C/T、Control 16C/T、Control 18C/T

- 低域ドライバーの中心に高域ドライバーを配置した同軸構造のスピーカー・ユニットを搭載しています。
- 低域ドライバーには、軽量で熱に強いアルミニウム製ポピンと耐熱性に優れたボイスコイルを使用。大音圧が連続しても音質の変化は最小限です。
- 高域ドライバーには、減衰特性に優れた素材を使用したセンタードームを採用し、クリアで温かみのあるサウンドを出力。また、軽量で熱に強いKapton™ポピンや磁性流体による冷却機構を採用し、周波数特性と信頼性が向上しました。ウェブガイドにも妥協はなく、カバーエリア全体に均一なサウンドを届けます。



Control 14C/Tのドライバー

現場を選ばず様々なシーンで活躍

- Control 12C/T、Control 14C/Tはカバーレージ角が大きく、1本で広いエリアをカバー。設置本数が少なく済むため、予算の制約が厳しい会場にも導入できます。Control 16C/T、Control 18C/Tは高い最大音圧レベルを達成しており、天井の高い空間や騒がしい場所でも活躍します。
- ローインピーダンス接続はもちろん、トランスを内蔵しているためハイインピーダンス接続も可能。1台のパワーアンプで複数のスピーカーを効率よく駆動でき、長距離伝送時の音質の劣化も抑えることができます。
- スピーカー面には燃えにくく紫外線に強い素材を使用しているうえ、コーンにはポリプロピレン、コーン周囲のエッジにはブチルゴムを採用し、湿気が多い環境でも高い耐久性を実現しました。
- 色は白と黒(-BK)を用意しており、本体の縁とグリルは、設置場所の内装に合わせて塗装できます。塗装時にドライバーを保護するシールドも付属しています。

天井裏に回ることなく、部屋の中から素早く簡単に取り付け可能

- 天井に穴を開ける際に便利な開口テンプレートや、天井を補強するC型サポート金具、サポートレールが付属しています。
- 接続端子には、端子部だけを取り外し可能なユーロブロックコネクタを採用し、スピーカーを持ち上げることなく配線が行えます。他のスピーカーに信号を出力するためのループスルー端子も装備しました。



Control 14C/Tの背面

■ 天井埋込用スピーカーの取り付け方

※Control 10 Series、Control Contractor Ceiling Speakers(Control 26-DTを除く)、Control 40 Series、Control 226C/Tについて記載しています。
※モデルによって取り付け方法が多少異なる場合があります。詳細は、商品に付属の取扱説明書をご覧ください。

天井に穴を開ける

開口テンプレートを天井のスピーカー設置位置にあてて線を描き、その線に沿って穴を開けます。

金具を天井裏に設置する

C型サポート金具を天井裏に入れ、平らな面を下にして開口部に合せて置きます。次に2本のサポートレールを天井裏に入れ、ねじ穴が開いている面を内側に向けて、C型サポート金具の上下の溝にそれぞれはめ込みます。最後にC型サポート金具とサポートレールの接点部を、金具固定ねじで内側から止めてください。



※軽量なモデルで、かつ天井に十分な強度がある場合は、サポートレールを設置する必要はありません。
※Control 42Cにはサポートレールは付属していません。

スピーカーケーブルを接続する

天井裏のスピーカーケーブルを開口部から引き出し、ケーブル先端の絶縁体を約5mm程度はがして芯線を露出させ、1本ずつしっかりとよじります。よじった芯線を、スピーカーの端子カバーを開けて外したブロック端子にしっかりと接続してください。その後、本体を天井まで持ち上げ、結線したブロック端子をユーロブロックコネクタに接続し、端子カバーを閉じます。

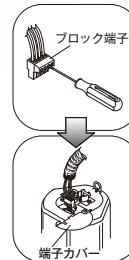

※Control 24C/CT Micro、Control 24CT Micro Plusの端子はねじ止めです。本体に直接スピーカーケーブルを接続します。

落下防止用ワイヤーを設置する

落下防止ワイヤー取付ポイントに落下防止用ワイヤーを取り付け、頑丈な溝形鋼などにつなぎます。

※安全のため、必ず落下防止用ワイヤーを取り付けてください。
※落下防止用ワイヤーは付属していません。

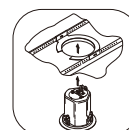

天井に固定する

ゆっくりと本体を天井に押し上げます。タブが溝にはまりやすくなるため、天井固定ねじを反時計回りに半回転回してねじをゆるめ、その後時計回りに回して、本体の縁と天井の間の隙間がなくなるまで天井を挟み込んでください。

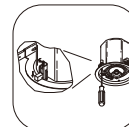

パワーアンプとの接続方式や入力ワット数を設定する

■ ロー/ハイインピーダンス接続共用モデル

入力選択スイッチを回して、パワーアンプとの接続方式やハイインピーダンス接続時の入力ワット数を設定します。

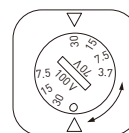

■ ハイインピーダンス接続専用モデル

入力選択スイッチを回して、入力ワット数を設定します。

※Control 24CT Micro、Control 24CT Micro Plusは、入力選択スイッチは搭載しておらず、接続する端子で入力ワット数を設定します。

■ ローインピーダンス接続専用モデル

設定の必要はありません。

グリルをはめる

本体前面にグリルを合わせ、奥まではめ込みます。

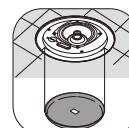

天井埋込用フルレンジ・スピーカー

Control 12C/T

(2本セット)

Lo ↔ Hi

2年保証



Control 12C/T-BK

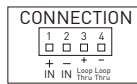

端子拡大図

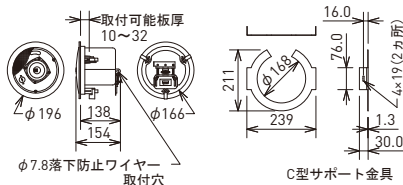
φ7.8落下防止ワイヤー
取付穴

C型サポート金具

- クリアなアナウンスを出力する、小型フルレンジ・ドライバーを搭載。大音量の連続再生時も音質の変化を最小限に抑制。
- カバレッジ角が130°と大きく、1本で広いエリアをカバー。
- 1本でロー/ハイ・インピーダンス接続の両方に対応。
- 色は白と黒(-BK)を用意。

仕様 Control 12C/T

周波数レンジ(-10dB)	68Hz~17kHz
カバレッジ角(1~16kHz平均)	130°
最大音圧レベル(1m)	103dB SPL(ピーク)
感度(1~16kHz平均)	84dB SPL
公称インピーダンス	8Ω
許容入力(プログラム/ピンク)*	40W/20W
トランス・タップ	100V 15W, 7.5W, 3.8W 70V 15W, 7.5W, 3.8W, 1.9W
ドライバー構成	3インチ(76mm)
端子(入力/ループスルー)	ユーロブロック
色	白または黒(-BK)
寸法(φ×H)	196×154mm
開口寸法	171mm
取付可能板厚	10~32mm
質量	1.6kg
付属品	C型サポート金具×2、サポートレール×4、金具固定ねじ×4、開口テンプレート×2、塗装用シールド×2、和文取扱説明書

*100時間、ピンクノイズ・IEC/クレストファクター6dB

■オプション

- アルミニウムグリル
- MTC-14WG (2個セット)
- 色は白または黒(-BK)。

天井埋込用同軸2-Wayフルレンジ・スピーカー

Control 14C/T

(2本セット)

Lo ↔ Hi

2年保証



Control 14C/T-BK

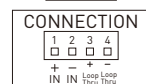

端子拡大図

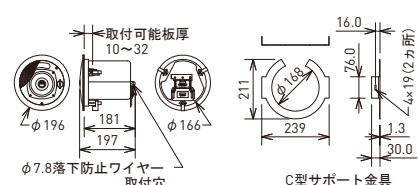
φ7.8落下防止ワイヤー
取付穴

C型サポート金具

- 低域ドライバーの中心に高域ドライバーを配した、同軸構造のスピーカー・ユニットを搭載。コンパクトなボディから高品位なサウンドを出力。
- カバレッジ角が120°と大きく、1本で広いエリアをカバー。
- 1本でロー/ハイ・インピーダンス接続の両方に対応。
- 色は白と黒(-BK)を用意。

仕様 Control 14C/T

周波数レンジ(-10dB)	74Hz~20kHz
カバレッジ角(1~16kHz平均)	120°
最大音圧レベル(1m)	108dB SPL(ピーク)
感度(1~16kHz平均)	87dB SPL
公称インピーダンス	8Ω
許容入力(プログラム/ピンク)*	60W/30W
トランス・タップ	100V 25W, 12.5W, 6.3W 70V 25W, 12.5W, 6.3W, 3.2W
ドライバー構成	LF 4インチ(102mm) HF 0.75インチ(19mm)
端子(入力/ループスルー)	ユーロブロック
色	白または黒(-BK)
寸法(φ×H)	196×197mm
開口寸法	171mm
取付可能板厚	10~32mm
質量	2.2kg
付属品	C型サポート金具×2、サポートレール×4、金具固定ねじ×4、開口テンプレート×2、塗装用シールド×2、和文取扱説明書

*100時間、ピンクノイズ・IEC/クレストファクター6dB

■オプション

- アルミニウムグリル
- MTC-14WG (2個セット)
- 色は白または黒(-BK)。

天井埋込用同軸2-Wayフルレンジ・スピーカー

Control 16C/T

(2本セット)

Lo ↔ Hi

2年保証



Control 16C/T-BK

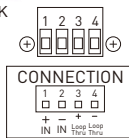

端子拡大図

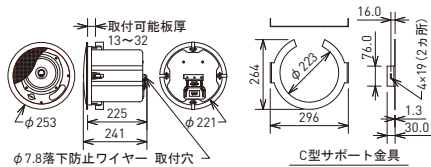

- 低域ドライバーの中心に高域ドライバーを配した、同軸構造のスピーカー・ユニットを搭載。6.5インチの低域ドライバーにより力強いサウンドを出力。
- 最大音圧レベルは116dB SPLに達し、天井の高い空間や騒がしい場所でも活躍。
- 1本でロー/ハイ・インピーダンス接続の両方に対応。
- 色は白と黒(-BK)を用意。

仕様 Control 16C/T

周波数レンジ(-10dB)	62Hz~20kHz
カバレッジ角(1~16kHz平均)	110°
最大音圧レベル(1m)	116dB SPL(ピーク)
感度(1~16kHz平均)	91dB SPL
公称インピーダンス	8Ω
許容入力(プログラム/ピンク)*	100W/50W
トランス・タップ	100V 30W、15W、7.5W 70V 30W、15W、7.5W、3.8W
ドライバー構成	LF 6.5インチ(165mm) HF 0.75インチ(19mm)
端子(入カ/ループスルー)	ユーロブロック
色	白または黒(-BK)
寸法(φ×H)	253×241mm
開口寸法	226mm
取付可能板厚	13~32mm
質量	3.4kg
付属品	C型サポート金具×2、サポートレール×4、金具固定ねじ×4、開口テンプレート×2、塗装用シールド×2、和文取扱説明書

*100時間、ピンクノイズ:IEC/クレストファクター-6dB

■ オプション

アルミニウムグリル

■ MTC-16WG (2個セット)

色は白または黒(-BK)。

天井埋込用同軸2-Wayフルレンジ・スピーカー

Control 18C/T

(2本セット)

Lo ↔ Hi

2年保証



Control 18C/T-BK

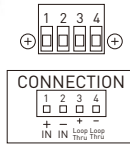

端子拡大図

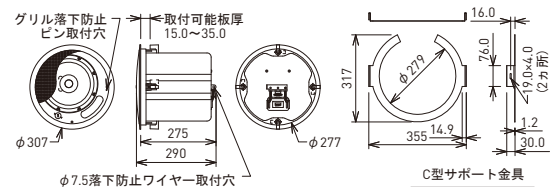

- 低域ドライバーの中心に高域ドライバーを配した、同軸構造のスピーカー・ユニットを搭載。8インチの大型低域ドライバーによりサブウーファーなしでも力強いサウンドを出力。
- 最大音圧レベルは118dB SPLに達し、天井の高い空間や騒がしい場所でも活躍。
- 1本でロー/ハイ・インピーダンス接続の両方に対応。
- 色は白と黒(-BK)を用意。

仕様 Control 18C/T

周波数レンジ(-10dB)	58Hz~20kHz
カバレッジ角(1~16kHz平均)	90°
最大音圧レベル(1m)	118dB SPL(ピーク)
感度(1~16kHz平均)	92dB SPL
公称インピーダンス	8Ω
許容入力(プログラム/ピンク)*	180W/90W
トランス・タップ	100V 60W、30W、15W 70V 60W、30W、15W、7.5W
ドライバー構成	LF 8インチ(203mm) HF 1インチ(25mm)
端子(入カ/ループスルー)	ユーロブロック
色	白または黒(-BK)
寸法(φ×H)	307×290mm
開口寸法	282mm
取付可能板厚	15~35mm
質量	5.5kg
付属品	C型サポート金具×2、サポートレール×4、金具固定ねじ×4、開口テンプレート×2、塗装用シールド×2、和文取扱説明書

*100時間、ピンクノイズ:IEC/クレストファクター-6dB

Control Contractor Ceiling Speakers

透明感のある高音と重厚な低音で、商業空間を演出する天井埋込用スピーカー。豊かに広がる、気品と深みのある音質。醸しだされるのは、心地よい贅沢な雰囲気。

■ 情緒豊かなBGMと明瞭度の高いアナウンスは、空間の雰囲気を引き立てます。同デザインのサブウーファーとのセットアップにより、力強く厚みのある低音再生が可能になります。

■ プチルゴム製のエッジを低域ドライバーに採用しているため、湿度が多い環境でも高い耐久性を持っています。



■ ロー・インピーダンス仕様と、定電圧伝送システム用のハイ・インピーダンス仕様を用意しています。ハイ・インピーダンス仕様のControl 24CT、Control 26CT、Control 19CSTはトランスのタップ切り替えをスピーカーの前面から行えます。



■ 緑とグリルは設置場所のデザインに合わせて塗装できます。塗装時のスピーカー保護用シールドが付属しています。

■ Control 24C/CT、Control 26C/CT、Control 19CS/CSTの入力コネクターは、取り外し可能なユーロブロックコネクターを使用し、スピーカーの設置前に配線を行うことができます。ループ・スルー接続用の端子も用意されています。



■ 設置する天井を補強するC型サポート金具とサポートレールが付属しています。

※天井への取り付け方法はP.18を参照してください。



■ エンクロージャーに関する防塵と防水の程度についての保護等級 (IEC 60529) IP-34に適合しており、直径2.5mm以上のワイヤーや固形物が中に入らず、あらゆる方向からの水の飛沫による有害な影響がありません (Control 26-DTを除く)※。

天井埋込用2-Wayフルレンジ・スピーカー

Control 24C Micro (2本セット) Control 24CT Micro (2本セット)

IP-34※
(屋外使用可)

2年保証

IP-34※ Hi
(屋外使用可)

2年保証

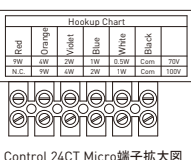
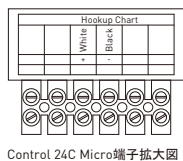
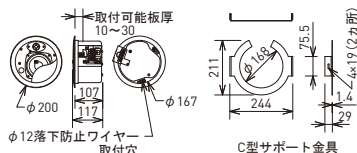

- カバレッジ角150°を実現し、少ない本数で広い範囲をカバー。
- 狭い天井裏でも取り付けられる薄型設計。
- 24C Microはロー・インピーダンス、24CT Microはハイ・インピーダンス仕様。

仕様	Control 24C Micro	Control 24CT Micro
周波数レンジ(-10dB)	85Hz~25kHz	85Hz~25kHz
カバレッジ角 (500Hz~10kHz平均)	150°	150°
許容入力 (プログラム/ピンク)※	30W/15W	—
感度 (1W, 1m)	86dB SPL	86dB SPL
公称インピーダンス	8Ω	—
トランス・タップ	100V 70V	9W, 4W, 2W, 1W 9W, 4W, 2W, 1W, 0.5W
ドライバー構成	LF HF	4.5インチ (114mm) 4.5インチ (114mm)
クロスオーバー周波数	3.5kHz	3.5kHz
入力端子	ねじ止め	ねじ止め
色	白	白
寸法 (φ×H)	200×117mm	200×117mm
開口寸法	172mm	172mm
取付可能板厚	10~30mm	10~30mm
質量	1.7kg	2.0kg
付属品	C型サポート金具×2、サポートレール×4、金具固定ねじ×4、ケーブル固定金具×2、開口テンプレート×2、塗装用シールド×2、和文取扱説明書	

※100時間、ピンクノイズ:IEC/クレストファクター-6dB

※保護等級に適合していても、錆び等の経年劣化や故障がないことを保証するものではありません。またグリル等の金属は、水に濡れたり湿気が多い所では錆びる可能性があります。

天井埋込用2-Wayフルレンジ・スピーカー

Control 24CT Micro Plus

(2本セット)

IP-34* (屋外使用可) Hi

2年保証

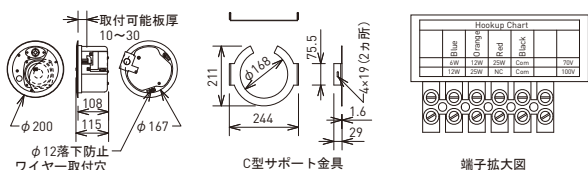

- Control 24CT Microの高出力バージョンで、25Wのトランス・タップを搭載。
- クロスオーバーネットワークを向上させ、リスニングエリア全域により均一な音を提供。
- 150°のカバレッジ角を実現し、少ない本数で広い範囲をカバー。
- 広い周波数特性・低歪率で明瞭なアナウンスとBGMを出力。
- 狭い天井でも取り付けられる薄型設計。

仕様 Control 24CT Micro Plus

周波数レンジ(-10dB)	80Hz~25kHz
カバレッジ角(500Hz~10kHz平均)	150°
感度(1W, 1m)	85dB SPL
トランス・タップ	100V 70V
ドライバー構成	LF HF
	4.5インチ(114mm) 0.5インチ(13mm)
クロスオーバー周波数	3.5kHz
入力端子	ねじ止め
色	白
寸法(φ×H)	200×115mm
開口寸法	172mm
取付可能板厚	10~30mm
質量	2.5kg
付属品	C型サポート金具×2、サポートレール×4、金具固定ねじ×4、ケーブル固定金具×2、開口テンプレート×2、塗装用シールド×2、和文取扱説明書

天井埋込用同軸2-Wayフルレンジ・スピーカー

Control 24C Control 24CT

(2本セット)

(2本セット)

IP-34* (屋外使用可)

2年保証

IP-34* (屋外使用可) Hi

2年保証



- 幅広い周波数特性と低歪率により忠実な音楽再生を実現。
- コンパクトながら高感度で、キレのよいサウンドを出力。
- 24Cはローインピーダンス、24CTはハイインピーダンス仕様。
- 過負荷からドライバーを効果的に保護するソニックガード回路を内蔵。

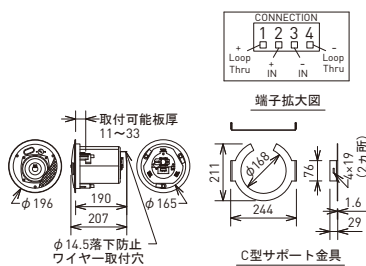

天井埋込用同軸2-Wayフルレンジ・スピーカー

Control 26C Control 26CT

(2本セット)

(2本セット)

IP-34* (屋外使用可)

2年保証

IP-34* (屋外使用可) Hi

2年保証



- 高出力、ワイドレンジ、低歪率で、低域から高域までクリアに再生。
- 89dB SPLの高感度設計により、心地よいサウンドを効率よく出力。
- 26Cはローインピーダンス、26CTはハイインピーダンス仕様。
- 過負荷からドライバーを効果的に保護するソニックガード回路を内蔵。

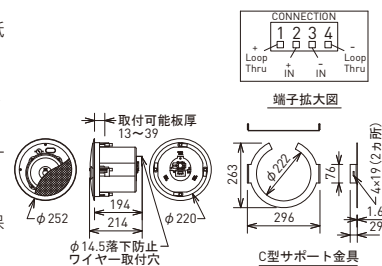

仕様	Control 24C	Control 24CT
周波数レンジ(-10dB)	80Hz~20kHz	80Hz~20kHz
カバレッジ角(500Hz~4kHz平均)	130°	130°
許容入力(プログラム/ピンク)*	80W/40W	—
感度(1W, 1m)	86dB SPL	86dB SPL
公称インピーダンス	16Ω	—
トランス・タップ	100V 70V	30W, 15W, 7.5W 30W, 15W, 7.5W, 3.7W
ドライバー構成	LF HF	4インチ(102mm) 0.75インチ(19mm)
クロスオーバー周波数	3.0kHz	3.0kHz
端子(入力/ケーブル)	ユーロブロック	ユーロブロック
色	白	白/黒(24CT-BK)
寸法(φ×H)	196×207mm	196×207mm
開口寸法	170mm	170mm
取付可能板厚	11~33mm	11~33mm
質量	2.7kg	3.5kg
付属品	C型サポート金具×2、サポートレール×4、金具固定ねじ×4、開口テンプレート×2、塗装用シールド×2、和文取扱説明書	

仕様	Control 26C	Control 26CT
周波数レンジ(-10dB)	75Hz~20kHz	75Hz~20kHz
カバレッジ角(500Hz~4kHz平均)	110°	110°
許容入力(プログラム/ピンク)*	150W/75W	—
感度(1W, 1m)	89dB SPL	89dB SPL
公称インピーダンス	16Ω	—
トランス・タップ	100V 70V	60W, 30W, 15W 60W, 30W, 15W, 7.5W
ドライバー構成	LF HF	6.5インチ(165mm) 0.75インチ(19mm)
クロスオーバー周波数	4.0kHz	4.0kHz
端子(入力/ケーブル)	ユーロブロック	ユーロブロック
色	白	白
寸法(φ×H)	252×214mm	252×214mm
開口寸法	225mm	225mm
取付可能板厚	13~39mm	13~39mm
質量	3.5kg	4.3kg
付属品	C型サポート金具×2、サポートレール×4、金具固定ねじ×4、開口テンプレート×2、塗装用シールド×2、和文取扱説明書	

*100時間、ピンクノイズ:IEC/クレストファクター6dB

*100時間、ピンクノイズ:IEC/クレストファクター6dB

※保護等級に適合していても、錆び等の経年劣化や故障がないことを保証するものではありません。またグリル等の金属は、水に濡れたり湿気が多い所では錆びる可能性があります。

天井埋込用同軸2-Wayフルレンジ・トランスデューサー

Control 26-DT

(2本セット)

Hi

2年保証



7.5W	15W	30W	60W	COM	70V
15W	30W	60W	N/A	COM	100V

HOOKUP CHART

端子拡大図

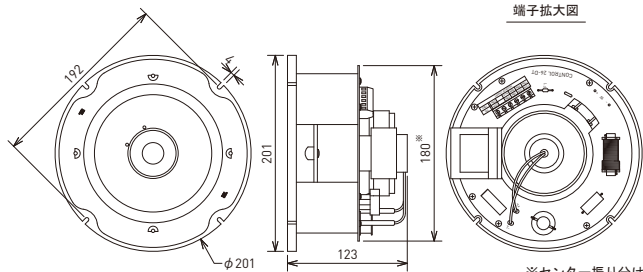

※センター振り分け

- 直径200mmの標準的な天井埋込用スピーカーに対応しており、既存の埋込穴やスピーカーボックス、バックカンに取り付け可能。
- 定電圧伝送システム用のハイ・インピーダンス仕様。音質に優れたトランスを搭載し、100V/70Vラインに対応。

仕様 Control 26-DT

周波数レンジ(-10dB)	70Hz~20kHz
カバレッジ角 (1~6kHz平均)	90°
感度 (1W, 1m)	89dB SPL
トランス・タップ	100V 60W, 30W, 15W
	70V 60W, 30W, 15W, 7.5W
ドライバー構成	LF 6.5インチ (165mm)
	HF 0.75インチ (19mm)
クロスオーバー周波数	3.5kHz
入力端子	ねじ止め
色	黒
寸法 (φ×H)	201×123mm
質量	2.0kg

天井埋込用サブウーファー

Control 19CS

(2本セット)

IP-34 ※
(屋外使用可)

2年保証

Control 19CST

(2本セット)

IP-34 ※ Hi
(屋外使用可)

2年保証

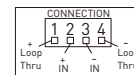

端子拡大図

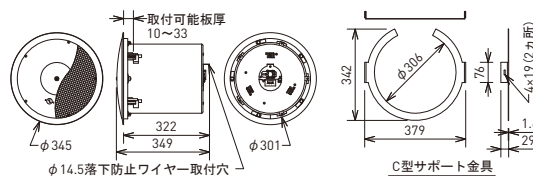

- 力強い低域を出力するネステッド・チャンバー設計とリニア・ダイナミック・アパチャー・ポートを採用。
- クロスオーバーを使わずに、パワーアンプと接続することも可能。
- 19CSはローインピーダンス仕様。19CSTはハイインピーダンス仕様。
- 過負荷からドライバーを効果的に保護するソニックガード回路を内蔵。

仕様

	Control 19CS	Control 19CST
周波数レンジ(-10dB)	42~200Hz	42~200Hz
許容入力(プログラム/ピンク) ※	200W/100W	—
感度 (1W, 1m)	89dB SPL	89dB SPL
公称インピーダンス	8Ω	—
トランス・タップ	100V —	75W, 30W, 15W
	70V —	75W, 30W, 15W, 7.5W
ドライバー構成	8インチ (203mm)	8インチ (203mm)
クロスオーバー周波数	4.0kHz	4.0kHz
端子 (入力/ルーブル)	ユーロブロック	ユーロブロック
色	白	白
寸法 (φ×H)	345×349mm	345×349mm
開口寸法	306mm	306mm
取付可能板厚	10~33mm	10~33mm
質量	9.1kg	9.9kg
付属品	C型サポート金具×2、サポートレール×4、金具固定ねじ×4、開口テンプレート×2、塗装用シールド×2、和文取扱説明書	

※100時間、ピンクノイズ:40~400Hz/クレストファクター6dB

天井埋込用サブウーファーを設置する時の接続例

1. フルレンジ・スピーカーとサブウーファーを並列に接続します。シンプルなシステム構成で、簡単に接続できます。

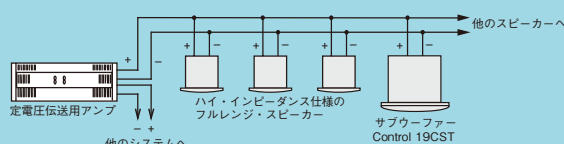

2. アクティブクロスオーバーを使用した接続例。低域・高域をはっきりと分けているので、音質が向上します。また、低域・高域のスピーカーそれぞれの性能を最大限に発揮できます。

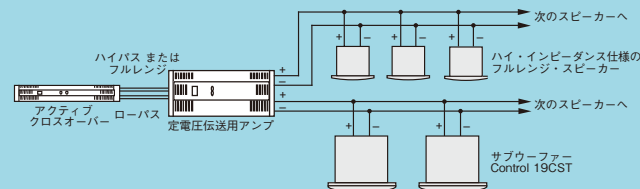

※保護等級に適合していても、錆び等の経年劣化や故障がないことを保証するものではありません。またグリル等の金属は、水に濡れたり湿気が多い所では錆びる可能性があります。

Control 40 Series

極めて均一で明瞭度の高いサウンドを提供する
天井埋込用スピーカーの最上位モデル。

Control 40 Seriesは、最新のテクノロジーを搭載し、カバーエリア全域に極めて均一で明瞭なサウンドを出力。音質を重視する商業施設に、天井埋込用スピーカーとは思えない高品位な音響空間を作り出します。高出力設計なので、天井の高い部屋や往來の激しい通路等でも活躍します。

天井埋込用スピーカーとは思えない最高品位の音質を実現

■ Control 45C/T、Control 47には、最上位ラインアレイ・スピーカー「VTX V Series」にも採用されたRBIウェーブガイドを搭載。カバーエリア全域に極めて均一で明瞭度の高いサウンドを出力します。



■ Control 45C/T、Control 47は、低域ドライバーの中心に高域ドライバーを配した、高性能な同軸スピーカー・ユニットを採用しました。広い再生周波数帯域を備えており、音楽ソースにも余裕で対応します。また、高い音圧レベルを達成しているため、天井の高い部屋や往來の激しい通路等でも活躍が可能です。

■ 1本でロー/ハイ・インピーダンス接続の両方に対応（Control 42Cを除く）。優れた音質のトランスを採用しており、ハイ・インピーダンス接続時も音質を維持します。

あらゆる設置環境に対応する、豊富なラインナップ

- Control 47は、ノーマルモデルに加えて、薄型モデルやカバーエリアを狭めたモデルを用意しています。
- サブウーファーと組み合わせて使うサテライト・スピーカーをラインナップ。極めて小型なため、目立たせずに設置できます。



天井裏に回ることなく、部屋の中から素早く簡単に取り付け可能

- 天井に穴を開ける際に便利な開口テンプレートや、天井を補強するC型サポート金具、サポートレール（Control 42Cを除く）が付属しています。
- 接続端子には、端子部だけを取り外し可能なユーロブロックコネクタを採用。他のスピーカーに信号を出力するためのループスルー端子も装備しました。

※天井への取り付け方法はP.18を参照してください。

天井埋込用同軸2-Wayフルレンジ・スピーカー

Control 45C/T

(2本セット)

IP-34 ※ Lo ↔ Hi
(屋外使用可)

2年保証

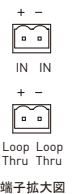
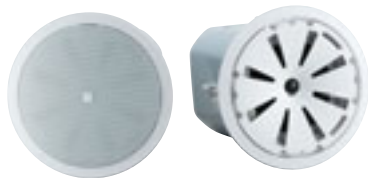

端子拡大図

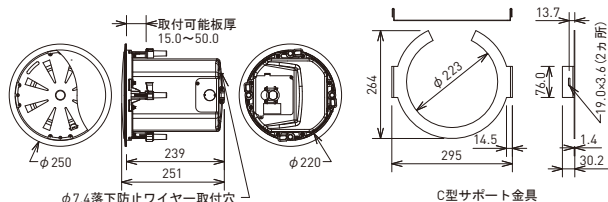

- 5.25インチの低域ドライバーを搭載。直径250mmのコンパクトで目立たないデザイン。
- RBIウェーブガイドを搭載し、カバーエリア全域に極めて均一で明瞭度の高いサウンドを出力。
- 高性能な同軸ドライバーを装備。天井埋込用スピーカーとは思えない広い再生周波数帯域と高い音圧レベルを達成。
- 120°のカバレッジ角を備えており、1本で広いエリアをカバー。
- 1本でロー/ハイ・インピーダンス接続の両方に対応。

仕様 Control 45C/T

周波数レンジ(−10dB)	55Hz~20kHz	端子(入カ/ループスルー)	ユーロブロック
カバレッジ角(1~16kHz平均)	120°	色	白
最大音圧レベル	107dB SPL	寸法(φ×H)	250×251mm
感度(1W, 1m)	88dB SPL	開口寸法	225mm
公称インピーダンス	8Ω	取付可能板厚	15~50mm
許容入力(プログラムピンク) [※]	150W/75W	質量	4.1kg
トランスタップ	100V 70V	付属品	C型サポート金具×2、 サポートレール×4、 金属固定ねじ×4、 開口テンプレート×2、 塗装用シールド×2、 和文取扱説明書
ドライバー構成	LF 5.25インチ(133mm) HF 0.75インチ(19mm)		

※100時間、ピンクノイズ:IEC/クレストファクター6dB

※保護等級に適合していても、錆び等の経年劣化や故障がないことを保証するものではありません。またグリル等の金属は、水に濡れたり湿気が多い所では錆びる可能性があります。

天井埋込用同軸2-Wayフルレンジ・スピーカー

Control 47C/T

(2本セット)

IP-34 ※ Lo↔Hi
(屋外使用可)

2年保証

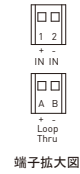
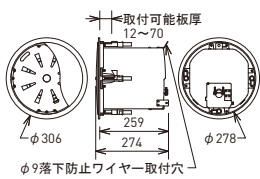
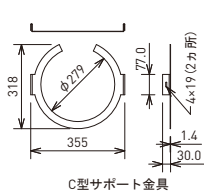

- RBIウェーブガイドを搭載し、カバーエリア全域に極めて均一で明瞭度の高いサウンドを出力。
- 高性能な同軸ドライバーを装備。天井埋込用スピーカーとは思えない広い再生周波数帯域と高い音圧レベルを達成。
- 大型バックカンにより豊かな低域を出力。
- 120°のカバレッジ角を備えており、1本で広いエリアをカバー。
- 1本でロー/ハイインピーダンス接続の両方に対応。

天井埋込用同軸2-Wayフルレンジ・スピーカー

Control 47LP

(2本セット)

IP-34 ※ Lo↔Hi
(屋外使用可)

2年保証

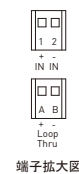
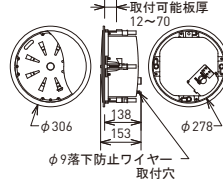
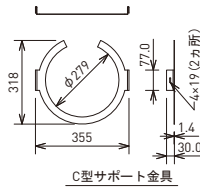

- Control 47C/Tの薄型モデル。天井裏の高さに余裕がない場所に最適。
- RBIウェーブガイドを搭載し、カバーエリア全域に極めて均一で明瞭度の高いサウンドを出力。
- 高性能な同軸ドライバーを装備。天井埋込用スピーカーとは思えない広い再生周波数帯域と高い音圧レベルを達成。
- 120°のカバレッジ角を備えており、1本で広いエリアをカバー。
- 1本でロー/ハイインピーダンス接続の両方に対応。

天井埋込用同軸2-Wayフルレンジ・スピーカー

Control 47HC

(2本セット)

IP-34 ※ Lo↔Hi
(屋外使用可)

2年保証

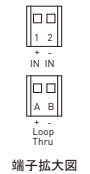
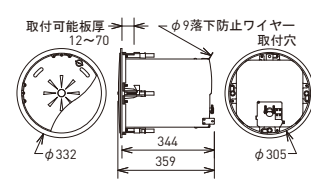
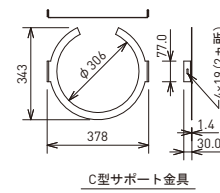

- Control 47C/Tのカバーエリアを狭めたモデル。リスニングエリアを限定したい場合や残響の多い環境に最適。
- RBIウェーブガイドを搭載し、カバーエリア全域に極めて均一で明瞭度の高いサウンドを出力。
- 高性能な同軸ドライバーを装備。天井埋込用スピーカーとは思えない広い再生周波数帯域と高い音圧レベルを達成。
- 大型バックカンにより豊かな低域を出力。
- 1本でロー/ハイインピーダンス接続の両方に対応。

仕様	Control 47C/T	Control 47LP	Control 47HC
周波数レンジ(-10dB)	55Hz~20kHz	68Hz~20kHz	55Hz~17kHz
カバレッジ角(1~16kHz平均)	120°	120°	75°
最大音圧レベル	110dB SPL	110dB SPL	112dB SPL
感度(1W, 1m)	91dB SPL	91dB SPL	93dB SPL
公称インピーダンス	8Ω	8Ω	8Ω
許容入力(プログラム/ピンク)※	150W/75W	150W/75W	150W/75W
トランスタップ	100V 70V	60W, 30W, 15W 60W, 30W, 15W, 7.5W	60W, 30W, 15W 60W, 30W, 15W, 7.5W
ドライバー構成	LF HF	6.5インチ(165mm) 1インチ(25mm)	6.5インチ(165mm) 1インチ(25mm)
端子(入カールブスルー)	ユーロブロック	ユーロブロック	ユーロブロック
色	白	白	白
寸法(φ×H)	306×274mm	306×153mm	332×359mm
開口寸法	283mm	283mm	310mm
取付可能板厚	12~70mm	12~70mm	12~70mm
質量	5.0kg	4.4kg	6.4kg
付属品	C型サポート金具×2、サポートレール×4、金具固定ねじ×4、開口テンプレート×2、塗装用シールド×2、和文取扱説明書	C型サポート金具×2、サポートレール×4、金具固定ねじ×4、開口テンプレート×2、塗装用シールド×2、和文取扱説明書	C型サポート金具×2、サポートレール×4、金具固定ねじ×4、開口テンプレート×2、塗装用シールド×2、和文取扱説明書

※100時間、ピンクノイズ・IEC/クレストファクター-6dB

※保護等級に適合していても、錆び等の経年劣化や故障がないことを保証するものではありません。またグリル等の金属は、水に濡れたり湿気が多い所では錆びる可能性があります。

天井埋込用サテライト・スピーカー

Control 42C

(2本セット)

IP-34*
(屋外使用可)

2年保証

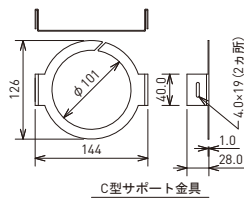

C型サポート金具

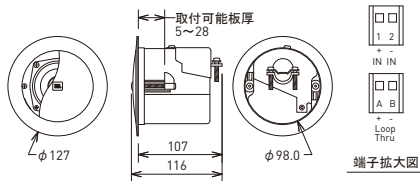

端子拡大図

- サテライト・スピーカーとしてサブウーファーControl 40CS/TやControl 50S/T (P.17参照)と一緒に使用。サブウーファー1本に対して2または4本のシステムを構築可能(ページ下部参照)。
- 目立たせずに設置できる、直径わずか127mmの極小サイズ。
- 160°のカバレッジ角を備え、広いスペースを少ない本数でカバー。
- 16Ωとインピーダンスが高いため、並列接続が容易。

仕様 Control 42C

周波数レンジ(-10dB)	140Hz~20kHz
カバレッジ角(1~16kHz平均)	160°
最大音圧レベル	94dB SPL
感度(1W, 1m)	82dB SPL
公称インピーダンス	16Ω
許容入力(プログラム/ピンク)*	30W/15W
ドライバー構成	2.5インチ(64mm)
端子(入力/ケーブル)	ユーロブロック
色	白
寸法(φ×H)	127×116mm
開口寸法	103mm
取付可能板厚	5~28mm
質量	0.9kg
付属品	C型サポート金具×2、塗装用シールド×2、開口テンプレート×2、和文取扱説明書

*100時間、ピンクノイズ:IEC/クレストファクター6dB

天井埋込用サブウーファー

Control 40CS/T

(2本セット)

IP-34* Lo↔Hi
(屋外使用可)

2年保証

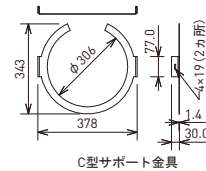

C型サポート金具

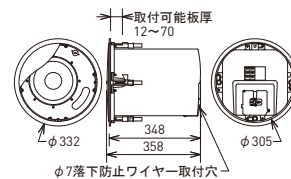

φ7落下防止ワイヤー取付穴

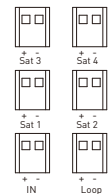

端子拡大図

- 8インチの大口徑ドライバーを採用し、力強い低域を出力。
- 深く温かみのある低域を実現する、大型のバックカンを搭載。
- Control 42C用のパッシブクロスオーバーを内蔵し、最大4本を接続可能。
- Control 40 Seriesはもちろん、他の天井埋込用スピーカーとの組み合わせにも最適。
- 1本でロー/ハイインピーダンス接続の両方に対応。

仕様 Control 40CS/T

周波数レンジ(-10dB)	32~300Hz
最大音圧レベル	115dB SPL(コーナー付近)、109dB SPL(中央付近)
感度(1W, 1m)	95dB SPL(コーナー付近)、89dB SPL(中央付近)
公称インピーダンス	8Ω
許容入力(プログラム/ピンク)*	200W/100W
トランス・タップ	100V 80W, 40W, 20W 70V 80W, 40W, 20W, 10W
ドライバー構成	8インチ(203mm)
端子(入力/ケーブル/Control 42C用出力)	ユーロブロック
色	白
寸法(φ×H)	332×358mm
開口寸法	310mm
取付可能板厚	12~70mm
質量	7.6kg
付属品	C型サポート金具×2、サポートレール×4、金具固定ねじ×4、開口テンプレート×2、塗装用シールド×2、和文取扱説明書

*100時間、ピンクノイズ:IEC/クレストファクター6dB

■ Control 42CとControl 40CS/Tによるシステム

	Control 42C×2 + Control 40CS/T	Control 42C×4 + Control 40CS/T
周波数レンジ(-10dB)	30Hz~20kHz	30Hz~20kHz
公称インピーダンス	8Ω(40CS/Tはバイパス設定)	4Ω(40CS/Tはバイパス設定)
許容入力(プログラム/ピンク)*	200W/100W	200W/100W
トランス・タップ	100V 60W, 30W, 15W 70V 60W, 30W, 15W, 7.5W	60W, 30W, 15W 60W, 30W, 15W, 7.5W

	Control 42C×2 + Control 40CS/T	Control 42C×4 + Control 40CS/T
最大カバレッジ	天井高3m 100m ² 天井高3.6m 185m ² 天井高4.5m 330m ²	200m ² 370m ² 650m ²

*100時間、ピンクノイズ:IEC/クレストファクター6dB

※保護等級に適合していても、錆び等の経年劣化や故障がないことを保証するものではありません。またグリル等の金属は、水に濡れたり湿気が多い所では錆びる可能性があります。

Control 200/300 Series

許容入力・最大音圧ともに、従来の天井埋込用スピーカーを遙かに超える高出力を達成。

ホールやアミューズメント施設、ショッピングモールなど、天井高のある大きな空間に厚みのあるダイナミックなサウンドを確実に届けます。

Control 200 Series

同軸2-Wayフルレンジ2機種

Control 300 Series

同軸2-Wayフルレンジ3機種
サブウーファー1機種



- Control 300 Seriesは、指向性をコントロールするコンスタントカバレッジ・ウェーブガイドを導入し、全帯域にわたる均一なカバレッジを実現しています。帯域によるカバレッジの差により、天井が高くなるほど明瞭度を損失しやすい従来の天井埋込用スピーカーの欠点を改善。バランスのとれた音声再生を可能にし、極めてクリアなサウンドや聞き取りやすいアナウンスを提供します。



- Control 200 Seriesは、120°におよぶカバレッジ角とクラス最高レベルのパターンコントロールで、広範囲のリスニングエリアを均一な音質でカバー。音質に妥協せず設置するスピーカーの数を抑えられるため、コストパフォーマンスにも優れています。

- 定評ある音質と高い信頼性を誇るコンプレッションドライバーと耐久性に優れたケプラー素材の低域ドライバーを同軸に配置。クロスオーバーネットワークの性能を向上させ、自然な中域の再生を可能にしています。

- ロー・インピーダンス仕様と、定電圧伝送システム用のトランス(70V/100V)を内蔵したハイ・インピーダンス仕様のモデルを用意しています。Control 226C/Tは、前面のタップでロー/ハイ・インピーダンスの切り替えが可能。

- 均一なカバレッジを実現したことにより、音響設計が容易にできます。空間に最適なスピーカー数を割り出すソフトウェア(Distributed System Design)もJBL PROFESSIONALのウェブサイトから無料でダウンロード可能。



- Control 300 Seriesは、バックカンに取り付ける際に便利な「EZ-Rail™」を採用。施工の際にスピーカーを持ち上げやすく、設置時間を短縮します。(Control 328C/CTは除く)。

- 取り外し可能なユーロブロックコネクタを採用しています。事前に結線したユーロブロックコネクタを本体に取り付けるだけなので、手早く設置できます。



■ トランスデューサーのバックカン(MTC-300BB12)への取り付け方

- 天井に取り付けたバックカンMTC-300BB12にスピーカーを傾けて入れます。1つ穴の空いているバックカンの口縁にEZ-Railをかけます。メタルパッフルの矢印でEZ-Railのある辺を確かめてください。



- バックカンの口縁上でEZ-Railをすべらせ、スピーカーをバックカンにはめます。



- EZ-Railでスピーカーを保持します。



- スピーカーをバックカンに固定します。
※いずれかの方法で固定してください。

設置方法1 長辺2箇所、短辺1箇所をねじ止めする

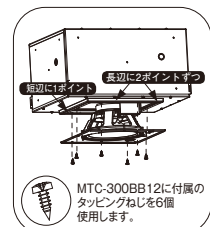

設置方法2 4隅にボルトで固定する

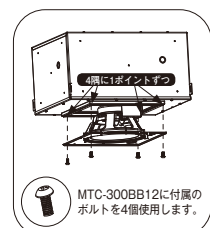

天井埋込用同軸2-Wayフルレンジ・スピーカー

Control 226C/T

(2本セット)

IP-34* Lo↔Hi
(屋外使用可)

2年保証

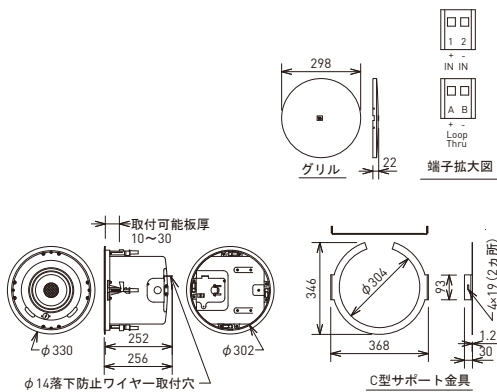

- 許容入力100W(ピンク)、最大音圧112dB SPLを達成。高出力でダイナミックなサウンドを提供。
- 120°の広いカバレッジにより、広いエリアを少ないスピーカーでまかなえるため、システム全体のコストを削減可能。
- 47Hzの低域まで出力し、厚みのある音楽再生を実現。
- 前面のタップでロー/ハイインピーダンスの切り替えが可能。
- バックカンとグリルは、標準装備。

仕様 Control 226C/T

周波数レンジ(-10dB)	47Hz~19kHz
カバレッジ角(1~16kHz平均)	120°
許容入力(プログラム/ピンク)*	200W/100W
感度(1W, 1m)	90dB SPL
最大音圧レベル	112dB SPL
公称インピーダンス	8Ω
トランス・タップ	100V 68W, 34W, 17W 70V 68W, 34W, 17W, 8.5W
ドライバー構成	LF 6.5インチ(165mm) HF 1インチ(25mm)
クロスオーバー周波数	2.2kHz
寸法(φ×H)	330×256mm
質量	8.7kg
付属品	C型サポート金具×2、サポートレール×4、金具固定ねじ×16

*100時間、ピンクノイズIEC/クレストファクター6dB

天井埋込用同軸2-Wayフルレンジ・トランスデューサー

Control 227C Control 227CT

2年保証

Hi

2年保証

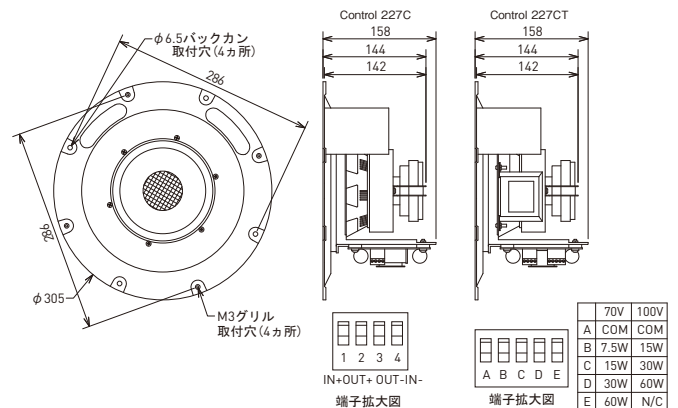

- 許容入力100W(ピンク)、最大音圧112dB SPLを達成。高出力でダイナミックなサウンドを提供。
- 120°の広いカバレッジを実現。
- 同軸によるまとまりのあるサウンドと広い周波数レンジは、スピーチやボーカルを忠実に再生。
- Control 227Cはロー・インピーダンス仕様。Control 227CTは、定電圧伝送システム用のハイインピーダンス仕様。
- 既存のエンクロージャーやグリルを利用して設置可能。専用のバックカンとグリルもオプションで用意。

仕様

	Control 227C	Control 227CT
周波数レンジ(-10dB)	43Hz~19kHz	43Hz~19kHz
カバレッジ角(1~16kHz平均)	120°	120°
許容入力(プログラム/ピンク)*	200W/100W	—
感度(1W, 1m)	90dB SPL	90dB SPL
最大音圧レベル	112dB SPL	112dB SPL
公称インピーダンス	8Ω	—
トランス・タップ	100V — 70V —	68W, 34W, 17W 68W, 34W, 17W, 8.5W
ドライバー構成	LF 6.5インチ(165mm) HF 1インチ(25mm)	6.5インチ(165mm) 1インチ(25mm)
クロスオーバー周波数	2.2kHz	2.2kHz
寸法(φ×H)	305×158mm	305×158mm
質量	4.2kg	5.3kg
付属品	開口テンプレート	開口テンプレート

*100時間、ピンクノイズIEC/クレストファクター6dB

オプション

バックカン

- MTC-200BB6
木製のキャビネットと同等の音質を提供。
φ337×206mm
3.0kg



ブリッジ

- MTC-TB6/8
天井面補強用プレート。

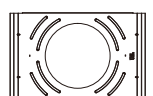

グリル

- MTC-RG6/8
頑丈な19ゲージのスチール製。白。他の塗料を重ねて塗装でき、周囲のデザインに溶け込ませることが容易。

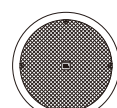

グリル

- MTC-SG6/8
頑丈な19ゲージのスチール製。白。他の塗料を重ねて塗装でき、周囲のデザインに溶け込ませることが容易。

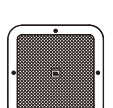

※保護等級に適合していても、錆び等の経年劣化や故障がないことを保証するものではありません。またグリル等の金属は、水に濡れたり湿気が多い所では錆びる可能性があります。

天井埋込用同軸2-Wayフルレンジ・トランスデューサー

Control 321C Control 321CT

2年保証

Hi

2年保証



2年保証

Hi

2年保証

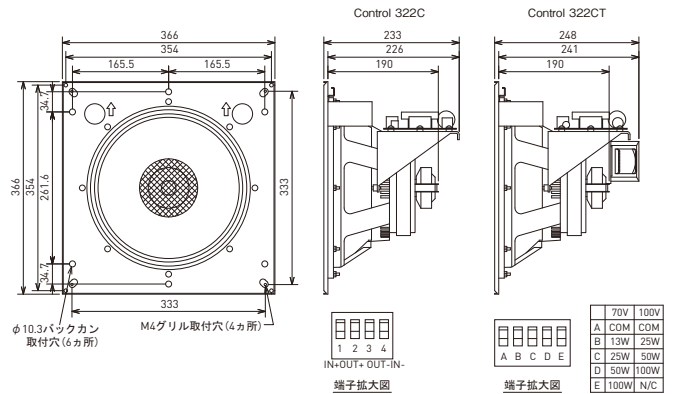
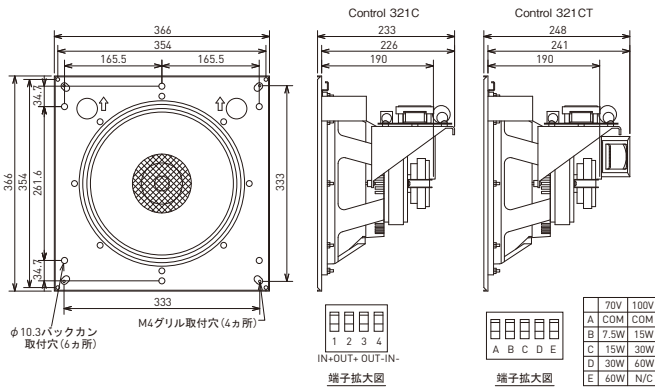

- 12インチウーファーと1インチのコンプレッションドライバーを搭載。200W（ピンク）の高出力。
- カバレッジ角を90°に設定。遠距離を効率よくカバー。
- Control 321Cは、ロー・インピーダンス仕様。Control 321CTは、定電圧伝送システム用のハイ・インピーダンス仕様。

- 許容入力250W（ピンク）、最大音圧121dB SPL（Control 322C）と、従来の天井埋込用スピーカーを遙かに超える高出力を達成。
- 再生帯域は32Hz～20kHzの広範囲に及び、低歪率で滑らかな周波数特性を実現。忠実な音楽再生が可能。
- Control 322Cは、ロー・インピーダンス仕様。Control 322CTは、定電圧伝送システム用のハイ・インピーダンス仕様。

仕様	Control 321C	Control 321CT
周波数レンジ(-10dB)	34Hz~18kHz	34Hz~18kHz
カバレッジ角(1~16kHz平均)	90°	90°
許容入力(プログラム/ピンク)*	400W/200W	—
感度(1W, 1m)	94dB SPL	94dB SPL
最大音圧レベル	118dB SPL	118dB SPL
公称インピーダンス	8Ω	—
トランス・タップ	100V 70V	68W, 34W, 17W 68W, 34W, 17W, 8.5W
ドライバー構成	LF HF	12インチ(305mm) 1インチ(25mm)
クロスオーバー周波数	1.8kHz	1.8kHz
寸法(W×H×D)	366×366×233mm	366×366×248mm
質量	7.3kg	8.3kg

*100時間、ピンクノイズ:IEC/crestファクター-6dB

仕様	Control 322C	Control 322CT
周波数レンジ(-10dB)	32Hz~20kHz	32Hz~20kHz
カバレッジ角(1~16kHz平均)	90°	90°
許容入力(プログラム/ピンク)*	500W/250W	—
感度(1W, 1m)	95dB SPL	95dB SPL
最大音圧レベル	121dB SPL	121dB SPL
公称インピーダンス	8Ω	—
トランス・タップ	100V 70V	100W, 50W, 25W 100W, 50W, 25W, 12.5W
ドライバー構成	LF HF	12インチ(305mm) 1.5インチ(38mm)
クロスオーバー周波数	1.4kHz	1.4kHz
寸法(W×H×D)	366×366×233mm	366×366×248mm
質量	9.3kg	10kg

*100時間、ピンクノイズ:IEC/crestファクター-6dB

オプション

バックカン
■MTC-300BB12
木製のキャビネットと同等の音質を提供。
W589×H506×D325mm
21.1kg

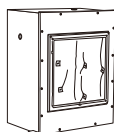

トランス
■MTC-300T150
Control 321Cを150Wのハイ・インピーダンス仕様にするトランス。

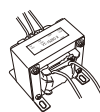

グリル
■MTC-300SG12
頑丈な19ゲージのスチール製。白。他の塗料を重ねて塗装でき、周囲のデザインに溶け込ませることが容易。



オプション

バックカン
■MTC-300BB12
木製のキャビネットと同等の音質を提供。
W589×H506×D325mm
21.1kg

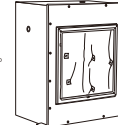

トランス
■MTC-300T150
Control 322Cを150Wのハイ・インピーダンス仕様にするトランス。

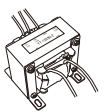

グリル
■MTC-300SG12
頑丈な19ゲージのスチール製。白。他の塗料を重ねて塗装でき、周囲のデザインに溶け込ませることが容易。



天井埋込用同軸2-Wayフルレンジ・トランスデューサー

Control 328C Control 328CT

2年保証

Hi

2年保証

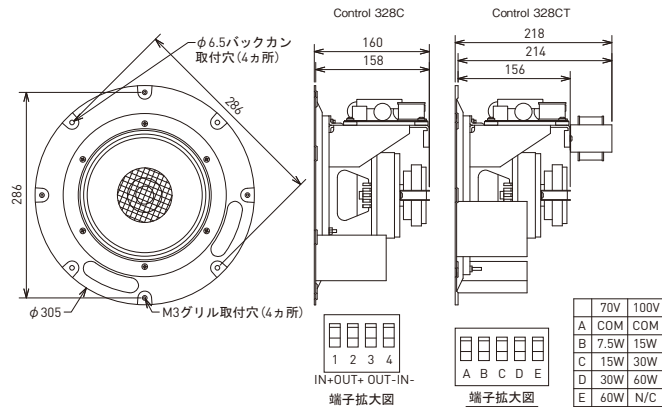

- 8インチウーファーと1インチのコンプレッションドライバを搭載。150W（ピンク）の高出力。
- カバレッジ角120°を持ち、広範囲をカバー。
- シリーズ内唯一の丸形スピーカーシステム。Control 24C/CTなどのファミリースピーカーと組み合わせても違和感なく設置可能。
- Control 328Cは、ロー・インピーダンス仕様。Control 328CTは、定電圧伝送システム用のハイ・インピーダンス仕様。

仕様	Control 328C	Control 328CT
周波数レンジ(-10dB)	45Hz~18kHz	45Hz~18kHz
カバレッジ角(1~10kHz平均)	120°	120°
許容入力(プログラム/ピンク)*	300W/150W	—
感度(1W, 1m)	93dB SPL	93dB SPL
最大音圧レベル	118dB SPL	118dB SPL
公称インピーダンス	8Ω	—
トランス・タップ	100V 70V	68W, 34W, 17W 68W, 34W, 17W, 8.5W
ドライバー構成	LF HF	8インチ(203mm) 1インチ(25mm)
クロスオーバー周波数	1.9kHz	1.9kHz
寸法(φ×H)	305×160mm	305×218mm
質量	5.2kg	6.2kg

*100時間、ピンクノイズ:IEC/クレストファクター6dB

オプション

バックカン

■MTC-300BB8

木製のキャビネットと同等の音質を提供。
φ383×H271mm
5.0kg



トランス

■MTC-300T150

Control 328Cを150Wのハイ・インピーダンス仕様にするトランス。

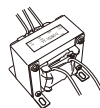

ブリッジ

■MTC-TB6/8

天井面補強用プレート。

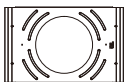

グリル

■MTC-SG6/8

頑丈な19ゲージのスチール製。白。他の塗料を重ねて塗装でき、周囲のデザインに溶け込ませることが容易。

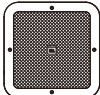

グリル

■MTC-RG6/8

頑丈な19ゲージのスチール製。白。他の塗料を重ねて塗装でき、周囲のデザインに溶け込ませることが容易。

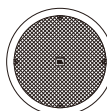

天井埋込用サブウーファー・トランスデューサー

Control 312CS

2年保証

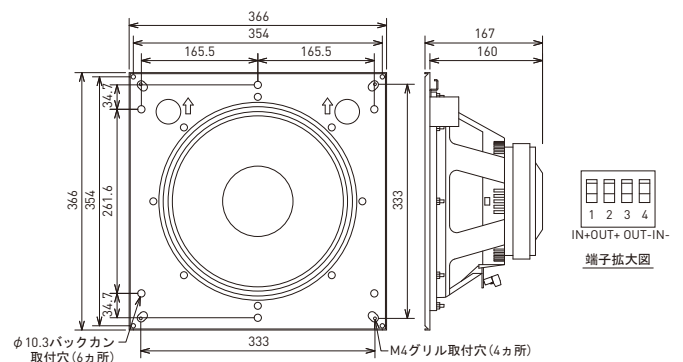

- 音楽に重厚さを加える、力強い低域を出力。
- 12インチウーファーを搭載。250W（ピンク）、121dB SPLの高出力。
- ロー・インピーダンス仕様。

仕様 Control 312CS

周波数レンジ(-10dB)	30Hz~4.5kHz
カバレッジ角(1~10kHz平均)	—
許容入力(プログラム/ピンク)*	500W/250W
感度(1W, 1m)	93dB SPL
最大音圧レベル	121dB SPL
公称インピーダンス	8Ω
トランス・タップ	100V 70V
ドライバー構成	LF HF
	12インチ(305mm)
クロスオーバー周波数	—
寸法(W×H×D)	366×366×167mm
質量	8.0kg

*100時間、ピンクノイズ:AES/クレストファクター6dB

オプション

バックカン

■MTC-300BB12

木製のキャビネットと同等の音質を提供。
W589×H506×D325mm
21.1kg

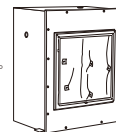

トランス

■MTC-300T150

150Wのハイ・インピーダンス仕様にするトランス。

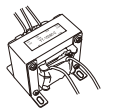

グリル

■MTC-300SG12

頑丈な19ゲージのスチール製。白。他の塗料を重ねて塗装でき、周囲のデザインに溶け込ませることが容易。

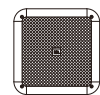

Control 60 Series

建物の梁から吊り下げて使用する ペンダント型スピーカー。

Control 60 Seriesは、オープン構造の天井など、従来のボックス型スピーカーや天井埋込用スピーカーでは設置が難しいスペースに最適です。無駄のないシンプルなデザインは照明器具とも違和感なく設置できるため、雰囲気を壊しません。レストランやホテル、会議室や展示スペースなど様々な場面で利用できます。



上質でクリアなサウンドを実現

- 高さを自在に調整できるため、ボックスタイプや天井埋込用スピーカーでは対応が難しかったオープン構造や高い天井を持つスペースでも、優れた音質を実現します。
- Control 65P/T、Control 67P/T、Control 67HC/T、Control 68HPには、最上位ラインアレイ・スピーカー「VTX V Series」にも採用されたRBIウェーブガイドを搭載。カバーエリア全域に極めて均一で明瞭度の高いサウンドを出力します。
- Control 65P/T、Control 67P/T、Control 67HC/T、Control 68HPには、低域ドライバーを中心に高域ドライバーを配した、高性能な同軸スピーカー・ユニットを採用しました。広い再生周波数帯域を備えており、音楽ソースにも余裕で対応します。また、高い音圧レベルを達成しているため、従来の激しい通路等でも活躍が可能です。
- 1本でロー/ハイ・インピーダンス接続の両方に対応（Control 62Pを除く）。優れた音質のトランスを採用しており、ハイ・インピーダンス接続時も音質を維持します。



あらゆる設置環境に対応

- エンクロージャーに関する防塵と防水の程度についての保護等級（IEC60529）IP-44に適合しており、直径1mm以上のワイヤーや固形物が中に入らず、あらゆる方向からの水の飛沫による有害な影響がありません*。オプションの背面カバーを使用することで屋外にも設置できます。
- サブウーファーと組み合わせて使うサテライト・スピーカーをラインナップ。極めて小型なため、目立たせずに設置できます。
- 色は黒と白を用意。スペースに合わせた選択が可能です。

素早く安全に取り付け可能

- ULマークを取得しているGRIPPLE社製吊下げワイヤー・キットが標準で付属。素早く安全に取り付けできます。



※ UL (Underwriters Laboratories): 製品の安全試験を行い、様々な規格を開発してきた独立製品安全認証機関。

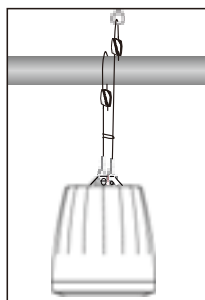

取り付けイメージ

- 接続端子には、端子部だけを取り外し可能なユーロブロックコネクタを採用。他のスピーカーに信号を出力するためのループスルー端子も装備しました。

天井吊下げ用フルレンジ・スピーカー

Control 64P/T

(2本セット)

IP-44 ※ Lo ↔ Hi
(屋外使用可)

2年保証



Control 64P/T-WH

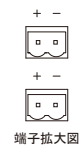
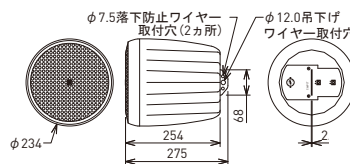

- 4インチドライバーを1基搭載したコストパフォーマンス・モデル。
- コンパクトサイズで目立たせずに設置可能。
- 1本でロー/ハイ・インピーダンス接続の両方に対応。
- カバレッジ角は120°と広く、1本で広範囲をカバー。
- オプションの背面カバーの使用で屋外でも活躍。

仕様 Control 64P/T

周波数レンジ(-10dB)	65Hz~15kHz
カバレッジ角(1~4kHz平均)	120°
許容入力(プログラム/ピンク)※	100W/50W
感度	88dB SPL
最大音圧レベル	105dB SPL
公称インピーダンス	8Ω
トランス・タップ	100V 30W、15W、7.5W 70V 30W、15W、7.5W、3.7W
ドライバー構成	4インチ(102mm)
色	黒または白(-WH)
端子(入力/ループスルー)	ユーロブロック
寸法(φ×H)	234×254mm(除突起部)
質量	2.4kg
付属品	吊下げワイヤー・キット×2、2ピン・ユーロブロックコネクタ×4、端子カバー×4、和文取扱説明書

※2時間、ピンクノイズ・IEC/クレストファクター6dB

オプション

- 背面カバー
- MTC-PC60 (2個セット)
- 背面に取り付ける防塵/防水カバー。
屋外に設置する際に必要。

天井吊下げ用同軸2-wayフルレンジ・スピーカー

Control 65P/T

(2本セット)

IP-44* (屋外使用可) Lo↔Hi

2年保証



Control 65P/T-WH

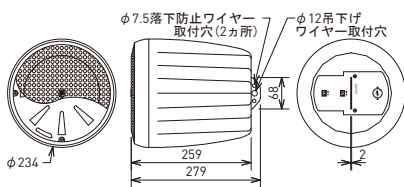

- コンパクトサイズで目立たせずに設置可能。
- RBIウェーブガイドを搭載し、カバーエリア全域に極めて均一で明瞭度の高いサウンドを出力。
- 高性能な同軸ドライバーを装備し、広い再生周波数帯域と高い音圧レベルを達成。
- 120°のカバレッジ角を備え、1本で広いエリアをカバー。
- 1本でロー/ハイインピーダンス接続の両方に対応。
- オプションの背面カバーの使用で屋外でも活躍。

仕様 Control 65P/T

周波数レンジ(-10dB)	55Hz~20kHz
カバレッジ角(1.5~10kHz平均)	120°(+20°/-10°)
許容入力(プログラム/ピンク)*	150W/75W
感度	86dB SPL
最大音圧レベル	105dB SPL
公称インピーダンス	8Ω
トランス・タップ	100V 60W、30W、15W 70V 60W、30W、15W、7.5W
ドライバー構成	LF 5.25インチ(133mm) HF 0.75インチ(19mm)
色	黒または白(-WH)
端子(入力/ケーブル)	ユーロブロック
寸法(φ×H)	234×259mm(除突起部)
質量	3.7kg
付属品	吊下げワイヤー・キット×2、 2ピン・ユーロブロックコネクタ×4、 端子カバー×4、和文取扱説明書

*100時間、ピンクノイズ・IEC/クレストファクター-6dB

■ オプション

背面カバー

- MTC-PC60 (2個セット)

背面に取り付ける防塵/防水カバー。屋外に設置する際に必要。

天井吊下げ用同軸2-wayフルレンジ・スピーカー

Control 67P/T

(2本セット)

IP-44* (屋外使用可) Lo↔Hi

2年保証



Control 67P/T-WH

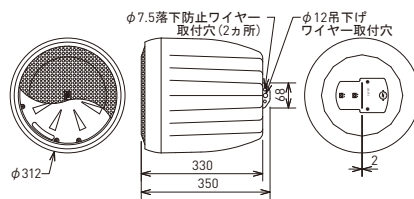

- 最大音圧レベル109dBの高出力モデル。従来の激しい通路等でも活躍が可能。
- RBIウェーブガイドを搭載し、カバーエリア全域に極めて均一で明瞭度の高いサウンドを出力。
- 高性能な同軸ドライバーを装備し、広い再生周波数帯域と高い音圧レベルを達成。
- 120°のカバレッジ角を備え、1本で広いエリアをカバー。
- 1本でロー/ハイインピーダンス接続の両方に対応。
- オプションの背面カバーの使用で屋外でも活躍。

仕様 Control 67P/T

周波数レンジ(-10dB)	58Hz~18kHz
カバレッジ角(1.5~10kHz平均)	120°(+20°/-10°)
許容入力(プログラム/ピンク)*	150W/75W
感度	90dB SPL
最大音圧レベル	109dB SPL
公称インピーダンス	8Ω
トランス・タップ	100V 60W、30W、15W 70V 60W、30W、15W、7.5W
ドライバー構成	LF 6.5インチ(165mm) HF 1インチ(25mm)
色	黒または白(-WH)
端子(入力/ケーブル)	ユーロブロック
寸法(φ×H)	312×330mm(除突起部)
質量	5.2kg
付属品	吊下げワイヤー・キット×2、 2ピン・ユーロブロックコネクタ×4、 端子カバー×4、和文取扱説明書

*100時間、ピンクノイズ・IEC/クレストファクター-6dB

■ オプション

背面カバー

- MTC-PC60 (2個セット)

背面に取り付ける防塵/防水カバー。屋外に設置する際に必要。

天井吊下げ用同軸2-wayフルレンジ・スピーカー

Control 67HC/T

(2本セット)

IP-44* (屋外使用可) Lo↔Hi

2年保証



Control 67HC/T-WH

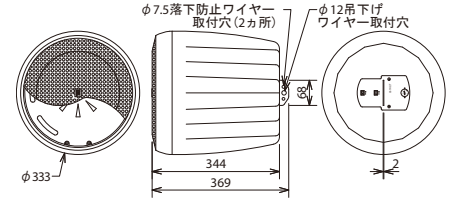

- カバーエリアを狭めたモデル。リスニングエリアを限定したい場合や残響の多い環境に最適。
- RBIウェーブガイドを搭載し、カバーエリア全域に極めて均一で明瞭度の高いサウンドを出力。
- 高性能な同軸ドライバーを装備し、広い再生周波数帯域と高い音圧レベルを達成。
- 1本でロー/ハイインピーダンス接続の両方に対応。
- オプションの背面カバーの使用で屋外でも活躍。

仕様 Control 67HC/T

周波数レンジ(-10dB)	75Hz~17kHz
カバレッジ角(1.5~10kHz平均)	75°(+15°/-20°)
許容入力(プログラム/ピンク)*	150W/75W
感度	93dB SPL
最大音圧レベル	112dB SPL
公称インピーダンス	8Ω
トランス・タップ	100V 60W、30W、15W 70V 60W、30W、15W、7.5W
ドライバー構成	LF 6.5インチ(165mm) HF 1インチ(25mm)
色	黒または白(-WH)
端子(入力/ケーブル)	ユーロブロック
寸法(φ×H)	333×344mm(除突起部)
質量	5.9kg
付属品	吊下げワイヤー・キット×2、 2ピン・ユーロブロックコネクタ×4、 端子カバー×4、和文取扱説明書

*100時間、ピンクノイズ・IEC/クレストファクター-6dB

■ オプション

背面カバー

- MTC-PC60 (2個セット)

背面に取り付ける防塵/防水カバー。屋外に設置する際に必要。

※保護等級に適合していても、錆び等の経年劣化や故障がないことを保証するものではありません。またグリル等の金属は、水に濡れたり湿気が多い所で錆びる可能性があります。

天井吊下げ用同軸2-Wayスピーカー

Control 68HP

(2本セット)

IP-44 ※ (屋外使用可) Lo ↔ Hi 2年保証



Control 68HP-WH



端子拡大図

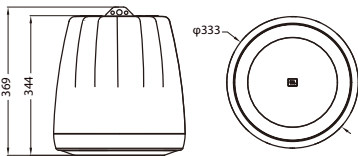

- 8インチのドライバーを搭載した、高出力モデル。
- RFIウェブガイドを搭載し、カバーエリア全域に極めて均一で明瞭度の高いサウンドを出力。
- 高性能な同軸ドライバーを装備し、広い再生周波数帯域と高い音圧レベルを達成。
- 1本でロー/ハイインピーダンス接続の両方に対応。
- オプションの背面カバーの使用で屋外でも活躍。

仕様 Control 68HP

周波数レンジ(-10dB)	52Hz~17kHz
カバレッジ角(1.5~10kHz平均)	110°(円錐形)
許容入力(プログラム/ピンク)※	500W/250W
感度	90dB
最大音圧レベル	114dB SPL
公称インピーダンス	8Ω
トランスタップ	100V 68W, 34W, 17W 70V 68W, 34W, 17W, 8.5W
ドライバー構成	LF 8インチ(203mm) HF 1インチ(25mm)
色	黒または白(-WH)
端子(入カ/ルーブスルー)	ユーロブロック
寸法(φ×H)	333×344mm(除突起部)
質量	7.5kg
付属品	吊下げワイヤー・キット×2、 2ピン・ユーロブロックコネクタ×4、 端子カバー×4、和文取扱説明書

※100時間、ピンクノイズIEC/クレストファクター6dB

■オプション

- 背面カバー
- MTC-PC60 (2個セット)
背面に取り付ける防塵/防水カバー。
屋外に設置する際に必要。

天井吊下げ用サテライト・スピーカー

Control 62P

(2本セット)

IP-44 ※ (屋外使用可) 2年保証



Control 62P-WH



端子拡大図

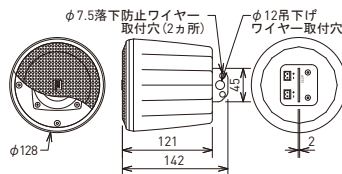

- サテライト・スピーカーとしてサブウーファーControl 60PS/TやControl 50S/T (P.17参照) と一緒に使用。サブウーファー1本に対して2または4本のシステムを構築可能。
- 目立たせずに設置できる、直径わずか128mmの極小サイズ。
- 140°のカバレッジ角を備え、1本で広いエリアをカバー。
- 16Ωとインピーダンスが高いため並列接続が容易。
- オプションの背面カバーの使用で屋外でも活躍。

仕様 Control 62P

周波数レンジ(-10dB)	150Hz ~ 20kHz
カバレッジ角(1.5~10kHz平均)	140°(+25°/-50°)
許容入力(プログラム/ピンク)※	50W/25W
感度	84dB SPL(2.83V)
最大音圧レベル	97dB SPL
公称インピーダンス	16 Ω
トランスタップ	100V — 70V —
ドライバー構成	2.5インチ(64mm)
色	黒または白(-WH)
端子(入カ/ルーブスルー)	ユーロブロック
寸法(φ×H)	128×121mm(除突起部)
質量	0.7kg
付属品	吊下げワイヤー・キット×2、 2ピン・ユーロブロックコネクタ×4、 端子カバー×4、和文取扱説明書

※2時間、ピンクノイズIEC/クレストファクター6dB

■オプション

- 背面カバー
- MTC-PC62 (2個セット)
背面に取り付ける防塵/防水カバー。
屋外に設置する際に必要。

天井吊下げ用サブウーファー

Control 60PS/T

(2本セット)

IP-44 ※ (屋外使用可) Lo ↔ Hi 2年保証



Control 60PS/T-WH

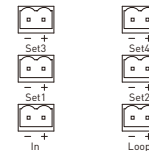

端子拡大図

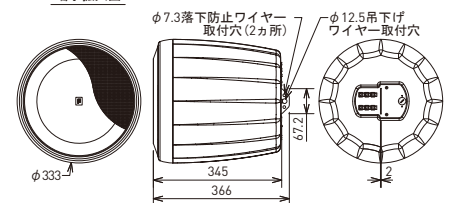

- Control 60 Seriesとの組み合わせに最適なサブウーファー。
- 8インチの大口径ドライバーを採用し、力強い低域を出力。
- Control 62P用のパッシブクロスオーバーを内蔵し最大4本を接続可能。
- 1本でロー/ハイインピーダンス接続の両方に対応。
- オプションの背面カバーの使用で屋外でも活躍。

仕様 Control 60PS/T

周波数レンジ(-10dB)	40~350Hz
許容入力(プログラム/ピンク)※	300W/150W
感度	88dB SPL
最大音圧レベル	107dB SPL
公称インピーダンス	8Ω
トランス・タップ	100V 110W, 55W, 30W 70V 110W, 55W, 30W, 15W
ドライバー構成	8インチ(203mm)
色	黒または白(-WH)
端子(入カ/ルーブスルー/サテライト用出力)	ユーロブロック
寸法(φ×H)	333×345mm(除突起部)
質量	7.4kg
付属品	吊下げワイヤー・キット×2、 2ピン・ユーロブロックコネクタ×12、 端子カバー×12、和文取扱説明書

※100時間、ピンクノイズIEC/クレストファクター6dB

■オプション

- 背面カバー
- MTC-PC60 (2個セット)
背面に取り付ける防塵/防水カバー。
屋外に設置する際に必要。

Control Contractor In-Wall Speakers

インテリアに溶け込むシンプルなフォルムで滑らかで優美なサウンドを提供。イメージを大切にしながら、上質な音空間を創り出す壁埋込用スピーカー。

- 壁に埋め込んで使用するため、スピーカーの存在が目立ちません。
- 壁からの露出部分が少なく、塗装も可能。設置場所のインテリアに溶け込ませるのが容易です。
- リスナーの耳の高さに合わせてスピーカーを設置でき、天井埋込用スピーカーと比べて、より迫力のある音場が実現します。

- 低域ドライバーには、ポリマー・コーティングを施したアルミニウム製のコーンとブチルゴムのエッジを採用。高い強度と耐久性を持っています。



- チタン製のダイヤフラムを使用した高域ドライバーは、独自のEOS (Elliptical Oblate Spheroidal: 楕円扁球面) ウェーブガイドを装備。低歪率と滑らかな周波数特性を実現しています。



- 6kHzまでのカバレッジ角は180°で、1本で広いエリアをカバーできます。さらに、6kHz以上の音を直接希望するリスニングエリアに届けるために、高域ドライバーは全方向に10°まで角度調整が可能です。
- 低域ドライバー径が6.5インチの“Control 126W”と8インチの“Control 128W”の2モデルをラインナップ。スピーカートランスを内蔵したモデルも用意しています。
- 天井埋込用スピーカーなど、他の“Control Series”のスピーカーと、音色の整合性を損なうことなく併用できます。



■ 壁埋込用スピーカーの取り付け方

- ① スピーカー本体からグリルを取り外します。

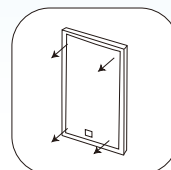

- ② 付属の開口テンプレートや水準器を使って、壁に穴を開ける位置を決めます。穴を開ける位置は、壁の内部にある間柱などの部材から十分離れていて、平坦かつ厚さが均一な場所を選んでください。

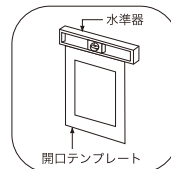

※スピーカーの重量に十分耐えられる強度が壁にあることを確認してください。強度が不十分な場合は落下の原因となります。

- ③ **Control 126W/Control 128Wの場合**
ローインピーダンス仕様です。「+」のケーブルは「+」の端子へ、「-」のケーブルは「-」の端子へ接続します。

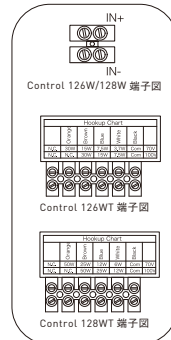

- ④ **Control 126WT/Control 128WTの場合**
トランス内蔵のハイ・インピーダンス仕様で、70Vおよび100Vラインに対応します。「+」のケーブルは希望の入力に対応した端子へ、「-」のケーブルは「Com」と表示されている端子へ接続します。

- ④ 壁の開口部にスピーカー本体をはめ込み、固定ねじを締めます。最初に固定タブが外側に回転したあと、ねじを締めるごとにタブがせまり、フレームとタブで壁をはさみつけます。

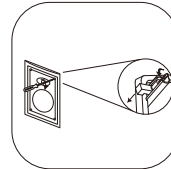

※ねじを締めすぎないように注意してください。スピーカー本体やタブを破損する恐れがあります。

- ⑤ 高域ドライバーの縁を押して、向きを調整します。高域ドライバーは全方向に10度まで角度を変えられます。

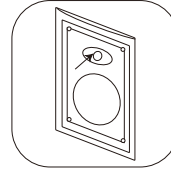

- ⑥ グリルをかぶせて四隅を均等に少しずつ押しつけていきます。

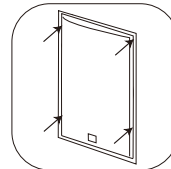

※グリルを取り付けた後、スピーカー本体とグリルの間に緩みがないことを確認してください。緩みがあるとグリルが落下する恐れがあります。

壁埋込用2-Wayフルレンジ・スピーカー

Control 126W Control 126WT

(2本セット) (2本セット)

2年保証

Hi

2年保証

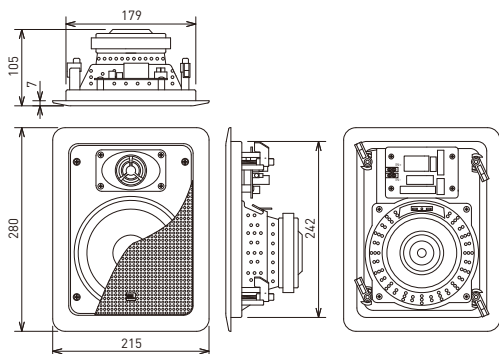

Control 126W 端子拡大図

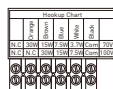

Control 126WT 端子拡大図

- 高さ30cmに満たないコンパクトサイズ。
- 幅広い帯域をカバーする優れた再生能力を提供。
- 急峻なクロスオーバーで、自然な中域を再生。
- 126Wは、ローインピーダンス仕様。126WTは、ハイインピーダンス仕様。

仕様	Control 126W	Control 126WT
周波数レンジ(−10dB、壁埋込時)	38Hz~20kHz	38Hz~20kHz
カバレッジ角(〜6kHz)	180°	180°
許容入力(プログラム/ピンク)※1	100W/50W	—
感度(1W、1m)	88dB SPL	88dB SPL
公称インピーダンス	8Ω	—
トランスタップ	100V	30W、15W、7.5W
	70V	30W、15W、7.5W、3.7W
ドライバー構成	LF	6.5インチ(165mm)
	HF	1インチ(25mm)
仕上げ	白	白
寸法(W×H×D)	215×280×105mm	215×280×105mm
開口寸法(W×H)	181×246mm	181×246mm
取付可能板厚	12~32mm	12~32mm
本体背面の最適空洞容積※2	20~40リットル	20~40リットル
対応ケーブル芯径	1.5mm(14AWG)まで	1.5mm(14AWG)まで
質量	2.1kg	2.7kg
付属品	開口テンプレート×2、塗装用シールド×2	

※1 ピンクノイズ:IEC/クレストファクター-6dB
 ※2 低域再生能力を十分に引き出すために必要な本体背面の空洞の大きさ

壁埋込用2-Wayフルレンジ・スピーカー

Control 128W Control 128WT

(2本セット) (2本セット)

2年保証

Hi

2年保証

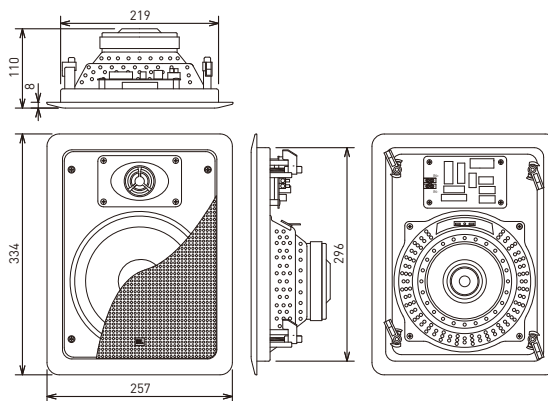

Control 128W 端子拡大図

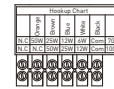

Control 128WT 端子拡大図

- 再生帯域は30Hz~20kHzにおよび、音のディテールを鮮やかに再現。
- 8インチの低域ドライバーを採用し、正確で力強い低域を出力。
- 急峻なクロスオーバーで、自然な中域を再生。
- 128Wは、ローインピーダンス仕様。128WTは、ハイインピーダンス仕様。

仕様	Control 128W	Control 128WT
周波数レンジ(−10dB、壁埋込時)	30Hz~20kHz	30Hz~20kHz
カバレッジ角(〜6kHz)	180°	180°
許容入力(プログラム/ピンク)※1	120W/60W	—
感度(1W、1m)	90dB SPL	90dB SPL
公称インピーダンス	8Ω	—
トランスタップ	100V	50W、25W、12W
	70V	50W、25W、12W、6W
ドライバー構成	LF	8インチ(203mm)
	HF	1インチ(25mm)
仕上げ	白	白
寸法(W×H×D)	257×334×110mm	257×334×110mm
開口寸法(W×H)	225×300mm	225×300mm
取付可能板厚	12~32mm	12~32mm
本体背面の最適空洞容積※2	40~80リットル	40~80リットル
対応ケーブル芯径	1.5mm(14AWG)まで	1.5mm(14AWG)まで
質量	2.6kg	3.3kg
付属品	開口テンプレート×2、塗装用シールド×2	

※1 ピンクノイズ:IEC/クレストファクター-6dB
 ※2 低域再生能力を十分に引き出すために必要な本体背面の空洞の大きさ

Control 80 Series

IP-56に適合する高い耐候性を備えた、 地面設置用スピーカー。

Control 80 Seriesは、
屋外テーマパークや庭園の地面に目立たせずに設置できる
高品位なスピーカー・システムです。
高い耐候性と優れた音響性能を両立し、
過酷な環境でもクリアなサウンドを出力します。
ドライバー径の異なる2つのフルレンジ・モデルとサブウーファーを用意しました。



高い耐久性を備え、屋外の過酷な環境でも活躍

- 防塵と防水の程度についての保護等級IP-56をクリアし、高い耐候性を獲得※。屋外の地面に設置して、砂埃や雨などを直接浴びても影響を受けません。緑色の丸みを帯びた外観は、周囲の環境に溶け込み景観を損ねることなく設置できます。
- 高域ドライバーのツイータードームには剛性率の高いポリエーテルイミド素材を使用し、強度と耐熱性が向上。低域ドライバーは、ポリプロピレン製のコーンをポリウレタン製のパーツで囲み、湿度への耐性を高めています。さらに、エンクロージャーには頑丈な6mm厚のポリエチレンを採用し、過酷な環境においてもコンポーネントを守ります。
- 本体は上下に分離できるため、地面に固定した下部に水が侵入しても、コンポーネントや結線部のある上部を取り外してメンテナンスが可能です。グリルやねじなどの金属パーツには、錆びに強いステンレスを採用しました。



妥協のない優れた音質を実現

- 綿密に計算された構造により、音を周囲360°に均一に拡散。最大音圧レベルも高く、1本で広いエリアをムラなくカバーします。
- ドライバーは同軸2-Way構造を採用。急峻なクロスオーバーで低域から高域までを滑らかにつなぎ、自然で明瞭なサウンドを出力します。さらに、広くフラットな再生周波数帯域を実現し、スピーチはもちろん音楽ソースも忠実に再現可能です。
- 70V/100Vのマルチタップトランス内蔵し、ロー/ハイインピーダンス接続の両方に対応しています。過大入力からドライバーを保護するSonicGuard回路も内蔵しました。

■ 地面設置用スピーカーの取り付け方

- ① 本機の上部を時計回りにねじり、下部から外します。

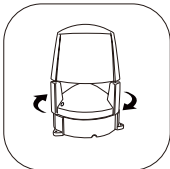

- ② 上部を持ち上げます。



- ③ 入力選択スイッチを回して、パワーアンプとの接続方式と、入力ワット数を設定します。この設定は、システムに電源を入れる前に必ず完了させてください。

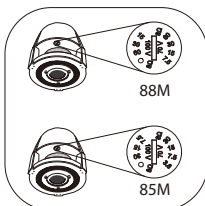

- ④ 下部の側面に、22mmのドリルで穿孔し、防水ケーブルグラッドを取り付けます。通常は、底部の3つの凸部のうちの1つに開けてください。状況に応じて別の場所に穿孔しても構いませんが、上部と下部をロックするパーツに干渉しないように注意してください。

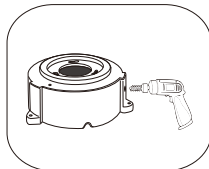

- ⑤ 図のように、穿孔後、防水ケーブルグラッドを取り付けます。⑥の図のように、ワッシャーとナットを組み立ててください。ケーブルは外部より通し、本体中央の穴から上に出してください。

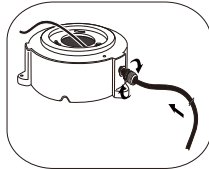

- ⑥ シールドプレートの開口部に、もう1つの防水ケーブルグラッドを取り付けてください。

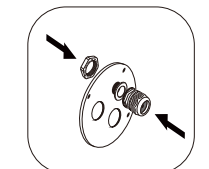

- ⑦ 外部から通したケーブルは、防水ケーブルグラッドを取付けたシールドプレートを通して、あらかじめ配線されている先バラケーブルと接続します。先バラケーブルと外部ケーブルは、外れないように確実に接続してください。接続したら、ジェル入りワイヤーナットコネクタを使ってそれぞれの結線部分をカバーしてください。

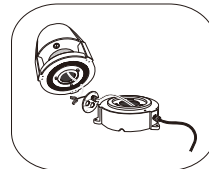

- ⑧ すべての配線が終了したら、防水ケーブルグラッドの大きい方を回し、防水シールドを形成するまで、きつく締めてください。

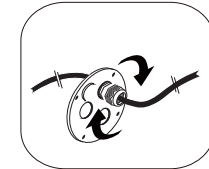

- ⑨ 本機の上部にシールドプレートを、ねじで止めてください。

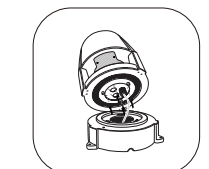

- ⑩ 上部を下部の溝に合わせてください。

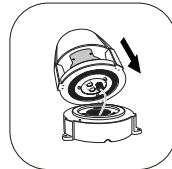

- ⑪ 上部を反時計回りにねじり、ロックしてください。セキュリティーねじ用のねじ穴が合うように気を付けてください。

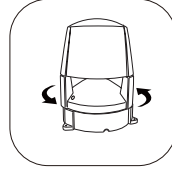

- ⑫ 付属のセキュリティーねじ用スクロッドライバーを使用して、上部と下部をねじで固定してください。



- ⑬ 付属のセキュリティーねじ穴キャップを取付けてください。

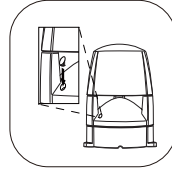

地面設置用同軸2-Wayフルレンジ・スピーカー

Control 85M

IP-56 ※ Lo↔Hi
(屋外使用可)

2年保証

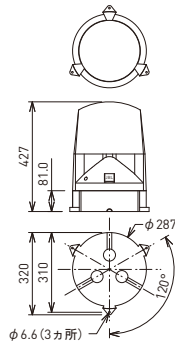

- 5.25インチ低域ドライバーと0.75インチ高域ドライバーを搭載し、目立たせずに設置できるコンパクトモデル。
- 防塵と防水についての保護等級IP-56をクリアし、屋外の過酷な環境でも活躍。
- 360°×160°のカバレッジ角と105dBの最大音圧レベルで、広いエリアをムラなくカバー。
- 自然で明瞭なサウンドを実現し、スピーチはもちろん音楽ソースも忠実に再現。
- 1本でロー/ハイ・インピーダンス接続の両方に対応。

仕様 Control 85M

周波数レンジ(-10dB)	55Hz~18kHz
カバレッジ角(水平×垂直)	360°×160°
最大音圧レベル	105dB SPL
感度(1W, 1m)	86dB SPL
公称インピーダンス	8Ω
トランス・タップ	70V 30W, 15W, 7.5W, 3.8W 100V 30W, 15W, 7.5W
許容入力(プログラム/ピンク)※1	160W/80W
ドライバー構成	LF 5.25インチ(133mm) HF 0.75インチ(19mm)
入力	先バラケーブル
適合ケーブル	φ4.0~9.0mm※2
エンクロージャー	ポリエチレン、緑
寸法(φ×H)	287×427mm(除突起部)
質量	5.4kg
付属品	シールドプレート×1、 シールドプレート用ねじ×4、 防水ケーブルグランド×2、 ジェル入りワイヤーナットコネクター×2、 セキュリティーねじ×1、 セキュリティーねじ穴キャップ×1、 セキュリティーねじ用スクリュードライバー×1

※1 2時間、ピンクノイズ・IEC/クレストファクター-6dB
※2 断面が円形のケーブルに限る

地面設置用同軸2-Wayフルレンジ・スピーカー

Control 88M

IP-56 ※ Lo↔Hi
(屋外使用可)

2年保証

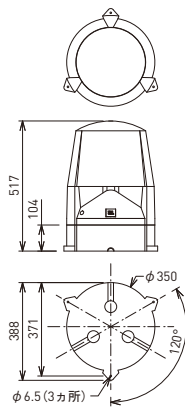

- 8インチ低域ドライバーと1インチ高域ドライバーを搭載し、迫力のあるサウンドを実現する高出力モデル。
- 防塵と防水についての保護等級IP-56をクリアし、屋外の過酷な環境でも活躍。
- 360°×160°のカバレッジ角と108dBの最大音圧レベルで、広いエリアをムラなくカバー。
- 自然で明瞭なサウンドを実現し、スピーチはもちろん音楽ソースも忠実に再現。
- 1本でロー/ハイ・インピーダンス接続の両方に対応。

仕様 Control 88M

周波数レンジ(-10dB)	47Hz~16kHz
カバレッジ角(水平×垂直)	360°×160°
最大音圧レベル	108dB SPL
感度(1W, 1m)	87dB SPL
公称インピーダンス	8Ω
トランス・タップ	70V 60W, 30W, 15W, 7.5W 100V 60W, 30W, 15W
許容入力(プログラム/ピンク)※1	240W/120W
ドライバー構成	LF 8インチ(203mm) HF 1インチ(25mm)
入力	先バラケーブル
適合ケーブル	φ4.0~9.0mm※2
エンクロージャー	ポリエチレン、緑
寸法(φ×H)	350×517mm(除突起部)
質量	8.6kg
付属品	シールドプレート×1、 シールドプレート用ねじ×4、 防水ケーブルグランド×2、 ジェル入りワイヤーナットコネクター×2、 セキュリティーねじ×1、 セキュリティーねじ穴キャップ×1、 セキュリティーねじ用スクリュードライバー×1

※1 2時間、ピンクノイズ・IEC/クレストファクター-6dB
※2 断面が円形のケーブルに限る

地面設置用サブウーファー

Control 89MS

IP-56 ※ Lo↔Hi
(屋外使用可)

2年保証

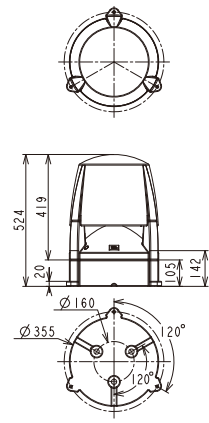

- 低域を増強するサブウーファー。
- 8インチドライバーを搭載。
- 防塵と防水についての保護等級IP-56をクリアし、屋外の過酷な環境でも活躍。
- 1本でロー/ハイ・インピーダンス接続の両方に対応。

仕様 Control 89MS

周波数レンジ(-10dB)	40Hz~150Hz
カバレッジ角(水平×垂直)	360°×160°
最大音圧レベル	115dB SPL
感度(1W, 1m)	87 dB(60Hz~105Hz)
公称インピーダンス	8Ω
トランス・タップ	70V 80W, 40W, 20W, 10W 100V 80W, 40W, 20W
許容入力(プログラム/ピンク)※1	300W/150W
入力	先バラケーブル
適合ケーブル	φ4.0~9.0mm※2
エンクロージャー	ポリエチレン、緑
寸法(φ×H)	355×524mm(除突起部)
質量	10.9kg
付属品	防水ケーブルグランド×2、 ジェル入りワイヤーナットコネクター×2、 セキュリティーねじ用スクリュードライバー×1

※1 2時間、ピンクノイズ・IEC/クレストファクター-6dB
※2 断面が円形のケーブルに限る

※保護等級に適合していても、錆び等の経年劣化や故障がないことを保証するものではありません。またグリル等の金属は、水に濡れたり湿気が多い所では錆びる可能性があります。

GS Series

高い耐候性を備えた

コンパクトな地面設置用スピーカー

GS Seriesは、コンパクトながら広い範囲をカバーするフルレンジ・スピーカーと、同じカラーで揃えたサブウーファーをラインナップした地面設置用スピーカーです。防塵と防水の保護等級IP-66 をクリアする高い耐候性を獲得。JBLの優れた音質と広いカバレッジで屋外の音響環境を各段に向上させます。ショッピングモール、テーマパーク、スポーツ会場など、さまざまな屋外用途で活躍します。



GSF3、GSF6

小型で耐候性に優れたフルレンジ・スピーカーです。2ウェイ同軸構造のドライバーにより、コンパクトなボディから優れた音質と広いカバレッジを提供します。70V/100Vのマルチタップトランスを内蔵し、ロー/ハイ・インピーダンス接続の両方に対応しています。地面に設置するためのステーク(杭)金具と、水平面または垂直面に取り付けるためのL字金具が付属。目立たないデザインで景観を邪魔しません。



- ポリプロピレン・コーンのウーファーとチタン・ドーム・ツイーターの同軸構造。ネオジウムマグネットで駆動。
- トランス内蔵で、ロー/ハイ・インピーダンス接続の両方に対応。
- IP-66規格適合の防水・防塵性能。
- 底部のドリップホールによりドライバー部の排水が可能。
- ステーク(杭)金具とL字金具が標準で付属。



GSB8、GSB12

低域を増強するサブウーファーです。急峻なローパスフィルターが再生の忠実度を高め、GSF Seriesと一緒に使用することで重厚でリッチな音響空間を提供できます。出力ポート部分のみが地上に露出するタイプで、景観を邪魔しません。

- 35Hzまでの低域を増強。
- 急峻なマルチスロープ・ローパスフィルター内蔵。
- トランス内蔵で、ロー/ハイ・インピーダンス接続の両方に対応。
- IP-66規格適合の防水・防塵性能。
- キャビネット部を地中に埋め込む構造で、造園作業等の影響による故障を防止。
- 緑(-GN)、ベージュ(-TN)を用意。



地面設置用2-Wayスピーカー

GSF3

IP-66

Lo↔Hi

2年保証

- LF:3インチ、HF:0.8インチの同軸構造。コンパクトながら広い範囲をカバー。
- ロー/ハイ・インピーダンス接続の両方に対応。
- 目立たないデザイン。緑(-GN)とベージュ(-TN)を用意。

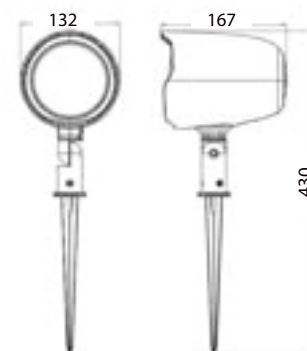

仕様 GSF3

周波数レンジ(-10dB)	74Hz~20kHz
カバレッジ角	90°
許容入力(プログラム/ピンク)*	60W/30W
感度	82dB SPL(120Hz~8kHz)
最大音圧レベル	103dB SPL
公称インピーダンス	8Ω
トランス・タップ	70V 15W, 7.5W, 3.8W 100V 15W, 7.5W
ドライバー構成	LF 3インチ(76mm) HF 0.8インチ(20mm)
入力	先バラケーブル
エンクロージャー	ポリカーボネイト+ABS、緑(-GN)またはベージュ(-TN)
寸法(W×H×D)	132×430×167mm(除突起部)
質量	1.7kg
付属品	L字金具、ステーク金具

* 2時間、ピンクノイズ:IEC/クレストファクター=6dB

地面設置用2-Wayスピーカー

GSF6

IP-66 Lo↔Hi **2年保証**

- LF:6.5インチ、HF:1インチの同軸構造。コンパクトながら広い範囲をカバー。
- ロー/ハイインピーダンス接続の両方に対応。
- 目立たないデザイン。緑(-GN)とベージュ(-TN)を用意。

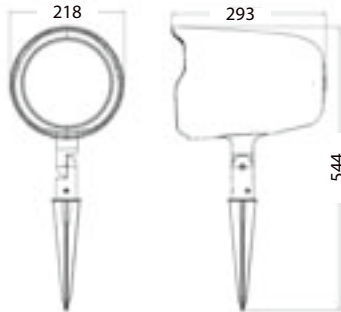

仕様 GSF6

周波数レンジ(-10dB)	65Hz~20kHz
カバーレジ角	70°
許容入力(プログラム/ピンク)*	100W/50W
感度	87dB SPL (300Hz~12kHz)
最大音圧レベル	110dB SPL
公称インピーダンス	8Ω
トランス・タップ	70V 30W, 15W, 7.5W 100V 30W, 15W
ドライバー構成	LF 6.5インチ(165mm) HF 1インチ(25mm)
入力	先バラケーブル
エンクロージャー	ポリカーボネイト+ABS、緑(-GN)またはベージュ(-TN)
寸法(W×H×D)	218×544×293mm (除突起部)
質量	3.5kg
付属品	L字金具、ステーク金具

* 2時間、ピンクノイズ:IEC/クレストファクター6dB

地面設置用サブウーファー

GSB8

IP-66 Lo↔Hi **2年保証**

- 低域を増強するサブウーファー。
- ドライバー:8インチ
- 緑(-GN)、ベージュ(-TN)を用意

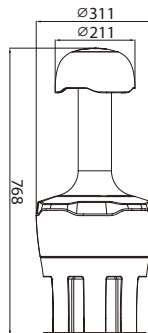

仕様 GSB8

周波数レンジ(-10dB)	35Hz~130Hz
許容入力(プログラム/ピンク)*	500W/250W
感度	84dB SPL (43Hz~110Hz)
最大音圧レベル	114dB SPL
公称インピーダンス	6Ω
トランス・タップ	70V 100W, 50W, 25W 100V 100W, 50W
入力	先バラケーブル
エンクロージャー	ポリエチレン、緑(-GN)またはベージュ(-TN)
寸法(φ×H)	311×768mm(除突起部)
質量	9.3kg
付属品	ジェル入りワイヤーナットコネクター

* 2時間、ピンクノイズ:IEC/クレストファクター6dB

地面設置用サブウーファー

GSB12

IP-66 Lo↔Hi **2年保証**

- 低域を増強するサブウーファー
- ドライバー:12インチ
- 緑(-GN)、ベージュ(-TN)を用意

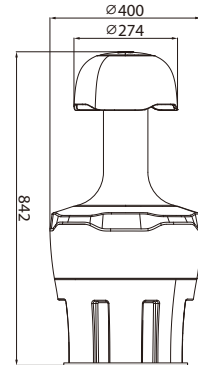

仕様 GSB12

周波数レンジ(-10dB)	30Hz~120Hz
許容入力(プログラム/ピンク)*	900W/450W
感度	85.5dB SPL (40Hz~105Hz)
最大音圧レベル	118dB SPL
公称インピーダンス	6Ω
トランス・タップ	70V 200W, 100W, 50W 100V 200W, 100W
入力	先バラケーブル
エンクロージャー	ポリエチレン、緑(-GN)またはベージュ(-TN)
寸法(φ×H)	400×842mm(除突起部)
質量	16.2kg
付属品	ジェル入りワイヤーナットコネクター

* 2時間、ピンクノイズ:IEC/クレストファクター6dB

CSM 14、CSM 28

コンパクトな筐体に必要な機能を全て収めた設備用ミキサー。

CSM 14、CSM 28は、店舗や作業スペースなどでのSRに必要な全ての機能を、コンパクトな筐体に収めた設備用ミキサーです。様々な機器を直接接続できるうえ、追加の機器も最小限に抑えられるので、システムをシンプルに構築できます。操作も簡単で、機器を扱い慣れていないスタッフでも高品位なSRを実現可能です。



ミキサー

CSM 14

ハーフラック

2年保証



ミキサー

CSM 28

1U

2年保証



- CSM 14は4ch、CSM 28は8chのミキサー機能を搭載。入力には、信号レベルの切り替えや27Vファンタム電源の供給が可能なユーロブロックのマイク/ライン入力端子と、CDプレイヤーなどを直接接続できるRCAのライン入力端子を装備しました。
- CSM 14は1系統、CSM 28は2系統の出力を搭載。出力ごとに高域/低域のトーンコントロール機能を備えており、外部機器を使用することなく音質が調整できます。また、パワーアンプとスピーカーをハイ・インピーダンスで接続する際のスピーカー・トランスの飽和を防ぐハイパスフィルターも装備しました。
- 実際の運用で使用する機能のみを前面パネルに配置し、誤操作を防ぎます。オプションのリモートコントローラーを使えば、離れた場所から出力音量の操作も可能です。
- 優先音源に設定されているチャンネルに信号を入力すると、その他の信号の音量が小さくなり、終了するとスムーズに元の音量に戻るダッキング機能を装備。外部接続で優先音源以外の信号のミュートも可能です。CSM 14では1系統、CSM 28では2系統の信号を優先音源に設定できます。
- レベルコントロールつまみの周囲は、信号を検知して緑色に点灯。出力のつまみは、信号のクリップ時には赤く点灯します。つまみの周囲全体が鮮やかに光るため、暗い場所でも信号の状態を一目で確認できます。
- 電源ON/OFF時のポップ音を防止するソフトミュート機能を搭載しています。
- ラックマウント金具が付属しており、1台のCSMをEIA 1Uに設置できるのはもちろん、CSM 14を横に連結して設置もできます。

■ 背面パネルのDIPスイッチ CSM 28

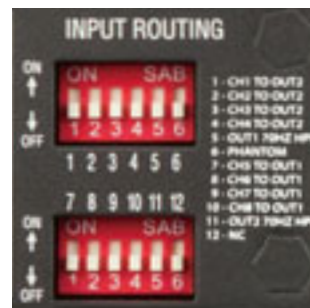

■ オプション



壁取付パネル型リモートコントローラー

■ CSR-V

出力音量の調整が可能。
色は白(-WHT)と黒(-BLK)を用意。*単品は受注発注。

仕様	CSM 14	CSM 28
入力	4	8
端子形式	ch1:ユーロブロック(バランス)、 ch2~4:ユーロブロック(バランス)、 RCA(アンバランス)	ch1/5:ユーロブロック(バランス)、 ch2~4/6~8:ユーロブロック(バランス)、 RCA(アンバランス)
インピーダンス	ユーロブロック:400Ω(マイク)、20kΩ(ライン)、RCA:50kΩ	
ファンタム電源	27V(ユーロブロックのみ)	
出力	1	2
端子	ユーロブロック	
周波数特性(±1dB)	20Hz~20kHz	
SN比	90dB以上(Aウエイト)	
THD	0.05%	
インジケータ	Signal(入力/出力)、Clip(出力)、Power	
電源	AC100V、50/60Hz	
消費電力	6W	10W
寸法(W×H×D)	218×45×304mm(除突起部)	437×45×304mm(除突起部)
質量	2.0kg	3.5kg
付属品	3ピン・ユーロブロックコネクタ×4、 5ピン・ユーロブロックコネクタ×、 フロントアングルブラケット、 ロングアングルブラケット、 フラットブラケット、金具固定ねじ×10、 ラックマウントねじ×5、 ゴム足×4(1シート)、電源コード、 和文取扱説明書	3ピン・ユーロブロックコネクタ×8、 5ピン・ユーロブロックコネクタ×2、 フロントアングルブラケット×2、 金具固定ねじ×8、 ラックマウントねじ×5、 ゴム足×4(1シート)、電源コード、 和文取扱説明書

CSA Series

多彩な機能をコンパクトなボディに収めた設備用パワーアンプ。

CSA Seriesは、コンパクトなボディに多彩な機能を搭載し、1台で様々な現場に対応。音響システムをシンプルに構築できるため、既存のパワーアンプの入れ替えにも最適です。信頼性や音質も優れており、使用環境の厳しい店舗や各種設備、作業スペース等にも、高品位なサウンドを出力します。



パワーアンプ

CSA 140Z

ハーフラック 2年保証

パワーアンプ

CSA 180Z

ハーフラック 2年保証

パワーアンプ

CSA 1120Z

ハーフラック 2年保証

パワーアンプ

CSA 240Z

ハーフラック 2年保証

パワーアンプ

CSA 280Z

ハーフラック 2年保証

パワーアンプ

CSA 2120Z

ハーフラック 2年保証



※画像はCSA 140ZですがCSA 180Z, CSA 1120Zも同様です。



※画像はCSA 240ZですがCSA 280Z, CSA 2120Zも同様です。

- 高効率なスイッチング電源を採用し、CSA 2120Zでは120W (4/8Ω)×2chの高出力を実現。小規模なスペースであれば1台で十分にドライブ可能です。
- ロー・インピーダンス接続はもちろんハイ・インピーダンス接続にも対応しているため、複数のスピーカーを効率よく駆動できます。スピーカー・トランスの飽和を防ぐハイパスフィルターも装備しました。さらにCSA 240Z/280Z/2120Zは、出力ごとに独立してロー/ハイ・インピーダンス接続の切り替えが可能で、接続方式が混在する場合も1台でドライブできます。
- 入出力端子はユーロブロックで、入力にはCDプレイヤー等を直接接続できるRCA端子も搭載しました。
- 増幅回路の心臓部には、CROWN製パワーアンプに搭載されている独自開発の集積回路“DriveCore”を採用しました。DriveCoreは、高精度のクロックやパルス幅変調、誤差増幅、フィードバックなどの機能を1チップに集積。自社従来製品より使用パーツ数を大幅に削減し、長期使用における信頼性が向上しました。同時に、優れた過渡特性、小出力時の細部の正確さ、大出力時の低域の精密な追従性を実現。優れた音質を提供します。
- 信号のクリップを防ぎスピーカーを保護するリミッターや、熱によるダメージを防ぐサーマルプロテクション回路も備えており、過酷な環境でも安心して使用できます。
- 出力ごとにレベルコントロールつまみと高域/低域のトーンコントロールつまみを装備。オプションのリモートコントローラーを使えば、離れた場所から出力音量が操作できます。
- レベルコントロールつまみの周囲には、信号の検知時は緑に、クリップ時は赤く点灯するインジケータを装備。暗い場所でも信号の状態を一目で確認できます。
- 信号の入力が2時間以上無い場合に自動的に待機状態に移行するスリープモードを搭載。スリープモードはOFFにすることも可能です。
- EIA 1Uハーフラックのコンパクトなボディでわずかなスペースに設置できます。冷却ファンのない自然空冷方式を採用しているため、動作音が極めて小さく、静かな空間にも最適です。
- ラックマウント金具が標準で付属しており、1台のCSAをEIA 1Uのスペースに設置できるのはもちろん、2台を横に連結して設置することもできます。

仕様	CSA 140Z	CSA 180Z	CSA 1120Z	CSA 240Z	CSA 280Z	CSA 2120Z
チャンネル数	1			2		
チャンネル出力	4/8Ω 40W	80W	120W	40W+40W 40W+40W	80W+80W 80W+80W	120W+120W 120W+120W
	70/100V	80W	120W	40W+40W	80W+80W	120W+120W
周波数特性 (20Hz~20kHz, 8Ω)	±0.5dB					
SN比	100dB以上(Aウェイト)					
THD	0.5%以下(20Hz~20kHz)					
入力	端子形式	ユーロブロック(バランス)、RCA(アンバランス)				
	インピーダンス	ユーロブロック:20kΩ, RCA:50kΩ				
	感度(8Ω)	1.4V				
	最大レベル	+22dBu				
出力端子	ユーロブロック					
インジケータ	Signal, Clip, Power					
電源	AC100V, 50/60Hz					
消費電力	15W	21W	30W	23W	33W	50W
寸法(W×H×D)	218×43×303mm(除突起部)					
質量	2.8kg	3.1kg	3.2kg	3.4kg	4.0kg	4.0kg
付属品	3ピンユーロブロックコネクタ×2、5ピンユーロブロックコネクタ×2、ロングアングルブラケット、フラットブラケット、フロントアングルブラケット×2、リアアングルブラケット、リアフラットブラケット、金具固定ねじ(スプリングワッシャー、ワッシャー付)×8、フラットブラケット固定ねじ×8、リアブラケット接続ねじ×6、スプリングワッシャー×6、ワッシャー×6、ラックマウントねじ×5、ゴム足×4(1シート)、電源コード、和文取扱説明書			3ピンユーロブロックコネクタ×2、5ピンユーロブロックコネクタ×2、ロングアングルブラケット、フラットブラケット、フロントアングルブラケット×2、リアアングルブラケット、リアフラットブラケット、金具固定ねじ(スプリングワッシャー、ワッシャー付)×8、フラットブラケット固定ねじ×8、リアブラケット接続ねじ×6、スプリングワッシャー×6、ゴム足×4(1シート)、ラックマウントねじ×5、ゴム足×4(1シート)、電源コード、和文取扱説明書		

オプション

壁取付パネル型リモートコントローラー
■ CSR-V

出力音量の調整が可能。色は白(-WHT)と黒(-BLK)を用意。 ※黒は受注発注。



VMA Series

メディアプレイヤーを内蔵し思い通りの店内放送が行える
商業施設向けミキサー内蔵パワーアンプ

VMA Seriesは、メディアプレイヤーを搭載し、Bluetoothによる再生はもちろんUSBメモリーを使用してアナウンスの録音/再生が可能。思い通りの店内放送が行えます。操作も簡単で、音響機器に詳しいスタッフがいなくても導入が可能です。



ミキサー内蔵パワーアンプ

VMA 160 2U 2年保証



ミキサー内蔵パワーアンプ

VMA 1120 2U 2年保証



ミキサー内蔵パワーアンプ

VMA 1240 2U 2年保証

※画像はVMA 1240ですが、VMA 160/1120も同様です。

ミキサー内蔵パワーアンプ

VMA 260 2U 2年保証



ミキサー内蔵パワーアンプ

VMA 2120 2U 2年保証



※画像はVMA 2120ですが、VMA 260も同様です。

入出力チャンネル数、出力W数の異なる全5機種をラインナップ。

商品名	VMA 160	VMA 1120	VMA 1240	VMA 260	VMA 2120	
入力チャンネル数	5			8		
チャンネル数	1			2		
パワーアンプ出力	4/8Ω	60W	120W	240W	60W+60W	120W+120W
	チャンネル出力 70/100V	60W	120W	240W	60W+60W	120W+120W

メディアプレイヤー機能を内蔵し、思い通りの店内放送が可能。

- Bluetooth入力に対応しており、携帯端末に保存されている音源をワイヤレスで再生可能。お客様の持ち込み音源を再生する際に便利です。
- Bluetoothのバージョンは通信範囲が広くデータの転送速度も速い5.0を採用し、安定した接続を実現しました。
- USBメモリーによる再生/録音にも対応しています。外部機器を用意することなくアナウンスの録音⇒再生までを1台で行えるので、放送内容の変更も簡単です。決まった音声ファイルを定期的に再生する機能も搭載しており、アナウンス放送の自動化もできます。

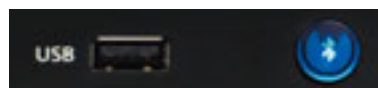

USB端子とBluetoothスイッチ



メディアプレイヤー部

豊富な機能を搭載し、入力機器とスピーカーを接続するだけで放送システムを構築。

- VMA 160/1120/1240は5ch、VMA 260/2120は8chのミキサー機能を搭載。入力には、信号レベルの切り替えや27Vファンタム電源の供給が可能なマイク/ライン入力端子と、各種再生機等を接続できるライン入力端子を装備しました。
- 前面にも入力端子を備え、イベントなどで一時的に使用する追加マイクロホンの接続に便利です。
- VMA 160/1120/1240は1ch、VMA 260/2120は2chのパワーアンプ出力を搭載。一般的なロー・インピーダンス接続はもちろんハイ・インピーダンス接続にも対応しているため、複数台のスピーカーを効率よく駆動できます。スピーカー・トランスの飽和を防ぐハイパスフィルターも装備しました。VMA 260/2120は出力ごとに独立してロー/ハイ・インピーダンス接続の切り替えが可能で、接続方式が混在する場合も1台でドライブできます。
- 高域/低域のトーンコントロール機能や、信号のルーティング機能(VMA 260/2120のみ)も備えています。



背面の入力端子



前面にも入力端子を装備



各種設定用のDIPスイッチ



トーンコントロール



ルーティングDIPスイッチ

最低限の操作で日常の運用が行えるため、音響機器に不慣れなスタッフでも迷わず取り扱いが可能。

- 実際の運用で使用する機能のみを前面パネルに配置し、誤操作を防ぎます。オプションのリモートコントローラーを使えば、離れた場所から出力レベルの操作も可能です。
- 優先音源に設定されているチャンネルに信号を入力すると、その他の信号の音量が小さくなり、終了するとスムーズに元の音量に戻るダッキング機能を装備。外部接点でチャイム音を鳴らし、優先音源以外の信号の音量を自動で抑制することも可能です。VMA 160/1120/1240では1系統、VMA 260/2120では2系統の信号を優先音源に設定できます。
- 出力のインジケータは、信号のクリップ時には赤く点灯します。つまみの周囲全体が鮮やかに光るため、暗い場所でも信号の状態を一目で確認できます。
- スピーカーを保護するリミッターも装備しました。



オプションのリモートコントローラー“CSR-V”



“CSR-V”接続端子



出力つまみとインジケータ

台置き/ ラック取り付けの両方に対応

- ゴム足や専用ラックマウント金具が付属し、台置き/ ラック取り付けの両方に対応しています。

仕様	VMA 160	VMA 1120	VMA 1240	VMA 260	VMA 2120
入力					
チャンネル数	5			8	
端子形式	ch1:標準フォーン(バランス)、ch2:ユーロブロック(バランス)、ch3:標準フォーン(バランス)、ch4:ユーロブロック(バランス)/RCA(アンバランス)、MUSIC:RCA(アンバランス)			ch1,4:標準フォーン(バランス)、ch2,5:ユーロブロック(バランス)/標準フォーン(バランス)、ch3,6:ユーロブロック(バランス)/RCA(アンバランス)、MUSIC1,2:RCA(アンバランス)	
インピーダンス	LINE:20kΩ(バランス)、MIC:400Ω、RCA:50kΩ				
最大入力レベル	+20dBu				
ファンタム電源	27V(ch2,4のユーロブロックのみ)			27V(ch2,3,5,6のユーロブロックのみ)	
データ入力	USB Bluetooth				
	端子:Type A、対応ファイル形式:MP3 通信方式:Bluetooth標準規格 Ver.5.0、対応コーデック: AAC、SBC 最長通信距離:見通しのいい状態で約20m				
パワーアンプ出力					
チャンネル数	1			2	
チャンネル出力	4/8Ω※	60W	120W	240W	60W+60W
	70/100V	60W	120W	240W	60W+60W
端子	ねじ止め				
周波数特性(20Hz~20kHz、4/8Ω)	±2dB				
SN比	76dB以上(Aウェイト)				
THD	0.5%以下(20Hz~20kHz、パワーアンプ出力)				
電源	AC100V、50/60Hz				
消費電力(1/8出力、ピンクノイズ、4Ω)	63W	118W	200W	120W	200W
寸法(W×H×D)	432×88×402mm(除突起部)				
質量	8.5kg	9.3kg	12kg	11kg	13kg
付属品	3ピン・ユーロブロックコネクタ×2、5ピン・ユーロブロックコネクタ×2、フロントアングルブラケット×2、リアフラットブラケット×2、リアアングルブラケット×2、金具固定ねじ(小)×12、金具固定ねじ(大)×4、スプリングワッシャー×4、ワッシャー×4、電源コード、和文取扱説明書			3ピン・ユーロブロックコネクタ×2、5ピン・ユーロブロックコネクタ×2、フロントアングルブラケット×2、リアフラットブラケット×2、リアアングルブラケット×2、金具固定ねじ(小)×12、金具固定ねじ(大)×4、スプリングワッシャー×4、ワッシャー×4、電源コード、和文取扱説明書	

オプション

壁取付パネル型リモートコントローラー

■ CSR-V

出力音量の調整が可能。色は白(-WHT)と黒(-BLK)を用意。 ※黒は受注発注。



CSMA Series

放送システムを簡単に構築できるオールインワンのミキサー内蔵パワーアンプ。

CSMA Seriesは、コンパクトな筐体に豊富な機能を搭載しており、マイクロホンとスピーカーを接続するだけで放送システムを構築できます。また、最低限の操作で運用が行えるため、専任のオペレーターがいなくても、店舗や各種設備、作業スペースなどでも高品位なSRを実現可能です。



ミキサー内蔵パワーアンプ

CSMA 180 ハーフラック 2年保証



※画像はCSMA 1120ですがCSMA 180も同様です。

ミキサー内蔵パワーアンプ

CSMA 1120 ハーフラック 2年保証

ミキサー内蔵パワーアンプ

CSMA 240 1U 2年保証

ミキサー内蔵パワーアンプ

CSMA 280 1U 2年保証

ミキサー内蔵パワーアンプ

CSMA 2120 1U 2年保証



※画像はCSMA 2120ですが、CSMA 240/280も同様です。

入出力チャンネル数、出力W数の異なる全5機種をラインナップ。

商品名		CSMA 180	CSMA 1120	CSMA 240	CSMA 280	CSMA 2120
入力チャンネル数		4		8		
チャンネル数		1		2		
パワーアンプ出力	4/8Ω	80W	120W	40W+40W	80W+80W	120W+120W
	チャンネル出力	80W	120W	40W+40W	80W+80W	120W+120W
	70/100V	80W	120W	40W+40W	80W+80W	120W+120W

豊富な機能を搭載し、マイクロホンとスピーカーを接続するだけで放送システムを構築。

- CSMA 180/1120は4ch、CSMA 240/280/2120は8chのミキサー機能を搭載。入力には、信号レベルの切り替えや27Vファンタム電源の供給が可能なマイク/ライン入力端子と、CDプレイヤーなどを直接接続できるライン入力端子を装備しました。
- CSMA 180/1120は1ch、CSMA 240/280/2120は2chのパワーアンプ出力を搭載。ハイインピーダンス接続にも対応しており、スピーカー・トランスの飽和を防ぐハイパスフィルターも装備しました。さらにCSMA 240/280/2120は、出力ごとに独立してロー/ハイインピーダンス接続の切り替えが可能です。
- 高域/低域のトーンコントロール機能や他のパワーアンプなどに信号を出力するためのAUX出力端子を装備しています。

最低限の操作で日常の運用が行えるため、音響機器に不慣れなスタッフでも迷わず取扱いが可能。

- 実際の運用で使用される機能のみを前面パネルに配置し、誤操作を防ぎます。オプションのリモートコントローラーを使えば、離れた場所から出力音量の操作も可能です。
- 優先音源に設定されているチャンネルに信号を入力すると、その他の信号の音量が小さくなり、終了するとスムーズに元の音量に戻るダッキング機能を装備。外部接続で優先音源以外の信号のミュートも可能です。CSMA 180/1120では1系統、CSMA 240/280/2120では2系統の信号を優先音源に設定できます。
- レベルコントロールつまみの周囲は、信号を検知して緑色に点灯。出力のつまみは、信号のクリップ時には赤く点灯します。つまみの周囲全体が鮮やかに光るため、暗い場所でも信号の状態を一目で確認できます。
- 信号の入力が30分以上ない場合に自動的に待機状態に移行するスリープモードを搭載しており、消費電力を削減できます。

高い信頼性と優れた音質を獲得。

- 増幅回路にはCROWNが独自開発した集積回路DriveCoreを採用。高精度のクロックやパルス幅変調、誤差増幅などの機能を1チップに集積することでパーツ数を大幅に削減し、長期使用における信頼性が向上しました。同時に、優れた過渡特性、小出力時の細部の正確さ、大出力時の低域の精密な追従性を表現。優れた音質を提供します。
- スピーカーを保護するリミッターや、熱によるダメージを防ぐサーマルプロテクション回路を備えています。



優れた設置性。

- 冷却ファンのない自然空冷方式を採用。静かな空間にも最適です。
- ラックマウント金具が付属しており、1台のCSMAをEIA 1Uに設置できるのはもちろん、CSMA 180/1120を横に連結して設置もできます。

■ 背面パネルのDIPスイッチ
CSMA 240/280/2120

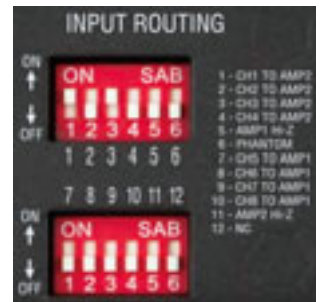

仕様	CSMA 180	CSMA 1120	CSMA 240	CSMA 280	CSMA 2120
入力	4				
端子形式	ch1: ユーロブロック(バランス) ch2~4: ユーロブロック(バランス)、RCA(アンバランス)		ch1/5: ユーロブロック(バランス) ch2~4/6~8: ユーロブロック(バランス)、RCA(アンバランス)		
インピーダンス	ユーロブロック:400Ω(マイク)、20kΩ(ライン) RCA:50kΩ				
最大入力レベル	+20dBu				
ファンタム電源	27V(ユーロブロックのみ)				
パワーアンプ出力	1				
チャンネル数	2				
チャンネル出力	4/8Ω	80W	120W	80W+80W	120W+120W
端子	70/100V	80W	120W	80W+80W	120W+120W
周波数特性(20Hz~20kHz、4/8Ω)	ユーロブロック ±2dB				
SN比	90dB以上(Aウェイト)				
THD	0.5%以下(20Hz~20kHz、パワーアンプ出力)				
インジケータ	Signal(入力/出力)、Clip(出力)、Power				
電源	AC100V、50/60Hz				
消費電力	1/8出力、ピンクノイズ、4Ω	25W	35W	45W	55W
寸法(W×H×D)	218×44×304mm(除突起部)			437×44×304mm(除突起部)	
質量	3.1kg	3.2kg	4.9kg	5.5kg	5.6kg
付属品	3ピン・ユーロブロックコネクタ×4、 5ピン・ユーロブロックコネクタ×2、ロングアングルブラケット、 フラットブラケット、フロントアングルブラケット×2、 リアアングルブラケット、リアフラットブラケット、 金具固定ねじ×12、リアブラケット接続ねじ×3、 スプリングワッシャー×3、ワッシャー×3、ラックマウントねじ×5、 ゴム足×4(1シート)、電源コード、和文取扱説明書		3ピン・ユーロブロックコネクタ×8、 5ピン・ユーロブロックコネクタ×4、フロントアングルブラケット×2、 リアアングルブラケット×2、リアフラットブラケット×2、 金具固定ねじ×12、リアブラケット接続ねじ×3、 スプリングワッシャー×3、ワッシャー×3、ラックマウントねじ×10、ゴム足×4(1シート)、 電源コード、和文取扱説明書		

■ オプション

- 壁取付パネル型リモートコントローラー
- CSR-V

出力音量の調整が可能。色は白(-WHIT)と黒(-BLK)を用意。 ※黒は受注発注。



CBT Series

広大なエリアにクリアなサウンドを均一に届ける、
屋外対応のコラムスピーカー。

CBT Seriesは、スリムなボディーに多くのテクノロジーを搭載し、広大なエリアにクリアで均一なサウンドを出力。設置場所の制約が厳しく、音質への要求水準が高い空間に最適です。屋内の会議室やホール、講堂はもちろん、屋外への設置も可能で、スポーツ施設やテーマパークなどでも活躍します。

CBT 50LA-1 / CBT 100LA-1 / CBT 200LA-1

幅99mm、奥行き153mmで、設置場所を選ばないスリムモデル。明瞭度の高いスピーチやアナウンスを再生します。長さの異なる3つのモデルを用意しました。

CBT 70J-1 / CBT 70JE-1

遠距離も近距離も均一な音圧でカバーするJ字型モデル。低域5インチの同軸2-Way構成で、スピーチはもちろん音楽ソースにも対応します。低域拡張用のCBT 70JE-1も用意しました。

CBT 1000 / CBT 1000E

本体のみで正確な指向制御を実現する最上位モデル。低域6.5インチの同軸2-Way構成で、音楽ソースも迫力のサウンドで再生します。低域拡張用のCBT 1000Eも用意しました。



CBT Series共通の特長

1本で広大なエリアにクリアなサウンドを出力

- ネオジム磁石を使用した高出力ドライバーを縦方向に複数個配置したコラム型を採用。線状の音源を形成し、優れた適達性を実現しました。一番コンパクトなCBT 50LA-1でも、115dBの最大音圧レベルを達成し、後方にまで十分な音量を届けます。水平方向のカバー範囲も大きく、広いエリアでも複数のスピーカーを配置する必要がないので、スピーカー間の音の干渉の問題も解決できます。

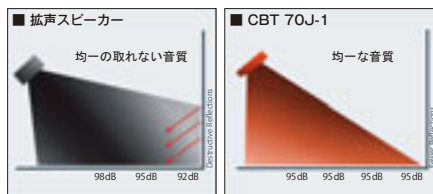

- 独自の定ビーム幅技術CBT (Constant Beamwidth Technology)を採用し、通常のスピーカーでは先鋭化する傾向のある高域の垂直指向特性を広げました。中高域の垂直指向角の変化を最小限に抑え、聞く位置によらず一定の音質を再現します。ローピングも低減したため壁や天井への反射による残響が減少し、明瞭度と音質が改善しました。

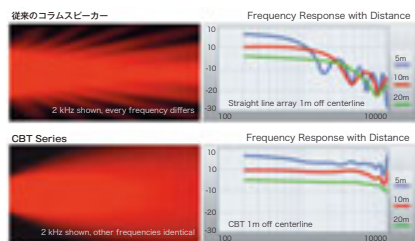

- 中域の感度を変化させるMusic/Speechスイッチを搭載し、スピーチ拡声時の音声の了解度を一層高めることができます。

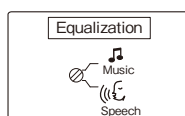

- 垂直方向の音圧分布を予測する専用ソフトウェア「JBL CBT Calculator」を用意しており、音響設計と調整が容易に行えます。ソフトウェアはJBL PROFESSIONALのwebサイトから無償でダウンロードできます。

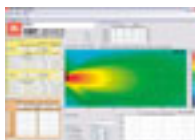

屋内/屋外を問わず、あらゆる設置環境に対応

- スリムな筐体で設置場所を選びません。スクリーン横のわずかなスペースにも設置できます。
- 上下左右 (CBT 1000は下向き/左右のどちらか) に角度調整が可能な壁取付金具が付属。オプションの金具も多数用意しており、様々な設置方法に対応します。
- エンクロージャーに関する防塵と防水の程度についての保護等級 (IEC60529) IP-54 またはIP-55に適合。オプションの端子カバーを使用することで風雨に直接さらされる屋外にも設置できます。
- CBT 50LA-1 / CBT 100LA-1 / CBT 200LA-1 / CBT 70J-1 / CBT 70JE-1 IP-54 : 有害な影響が発生するほどの粉塵が中に入らず、あらゆる方向からの水の飛沫による有害な影響がない。

CBT 1000 / CBT 1000E

IP-55 : 有害な影響が発生するほどの粉塵が中に入らず、あらゆる方向からの噴流水による有害な影響がない。

*保護等級に適合していても、錆び等の経年劣化や故障がないことを保証するものではありません。またグリル等の金属は、水に濡れたり湿気が多い所では錆びる可能性があります。

- キャビネットには強度の高いガラス入りABS樹脂、グリルには錆びに強いアルミニウム、外部ねじには錆びにくいステンレス鋼を採用。ドライバーにも耐水性、耐塩性、耐紫外線に優れた素材が使われており、過酷な環境でも活躍します。
- 色は黒と白の2色を用意しました。他の塗料を重ねて塗装できるため、周囲のデザインに溶け込ませることが容易です。
- 過大入力からドライバーを保護するSonicGuard保護回路を内蔵しています。

各モデルの特長

CBT 50LA-1 / CBT 100LA-1 / CBT 200LA-1

- 幅99mm、奥行き153mmと極めてスリムで、設置スペースの制約が厳しい環境に最適です。
- 小型・高出力なドライバーを高磁力のネオジム磁石で駆動し、スリムながら高い音圧レベルを達成しています。
- 水平指向角度は150°と大きく、広い空間も1台でカバーできます。
- 垂直方向の指向角を変化させるNarrow/Broadスイッチを搭載しており、状況に応じて最適な設定が行えます (CBT 50LA-1を除く)。

CBT 100LA-1

15° (Narrow) または40° (Broad) に設定可能です。

CBT 200LA-1

上部と下部のモジュールごとに15° (Narrow) また30° (Broad) に設定可能です。上部をNarrowに、下部をBroadに設定するAPGモードは、遠方の音圧レベルを引き上げて距離による音圧差を抑制できます。

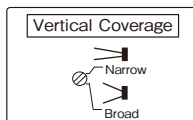

- 70/100V対応のトランスを内蔵し、ロー/ハイインピーダンス接続の両方のシステムに対応します。
- カバー範囲の異なる3つのモデルを用意しました。様々な規模の会場に対応可能です。



CBT 70J-1 / CBT 70JE-1

- ニアフィールドにも音を届けるJ字型構造を採用するとともに、各ドライバーを厳密に制御することで、スピーカーからの距離による音圧差を抑制しました。近距離でも遠距離でも均一なサウンドが得られます。
- 高域用の1インチ・ツイーター×16基と低域用の5インチ・ドライバー×4基を同軸上に配置し、60Hz~20kHzの広い帯域を再生。スピーチはもちろん、音楽ソースにも対応します。駆動には高磁力のネオジム磁石を採用し、125dBにもおよぶ最大音圧レベルを達成しました。

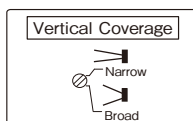

- 垂直方向の指向角を25° (Narrow) または45° (Broad) に切り替え可能で、状況に応じて最適な設定が行えます。
- 低域拡張用の“CBT 70JE-1”と連結することで、低域の再生帯域を45Hzまで拡張可能です。システム全体の許容入力も倍に引き上げられ、出力パワーが大幅に増幅できます。



CBT 1000 / CBT 1000E

- 放射される音の垂直方向の角度や鋭さを、PCを使わずに本体側面の設定パネルで簡単に切り替え可能。上向きに放射される音と下向きに放射される音をそれぞれ個別に切り替えることができます。上下各4種類、全16パターンの中から選択できるため、例えば、上向きをタイトにして音を後方まで届け、下向きをワイドにして前方を広くカバーするなど、環境に応じた最適な設定が行えます。DSP内蔵の指向制御スピーカーと比べてコストパフォーマンスが高く、PCを使用した複雑な設定もありません。設置後の変更も簡単で、間仕切り等で大きさや形状が変化する空間でも活躍します。



本体側面の設定パネル

- 上下非対称の形状を持つ、独自のTapered Horizontalウェーブガイドを搭載。上から下に向かって水平方向の指向角度が約100°から160°に広がるように制御します。上部の指向角を狭めることでより遠距離を、下部の指向角を広げることで近距離を横に広くカバーでき、1本でリスニングエリアの隅々にまで均一な音圧のサウンドを届けることが可能です。広いエリアでも複数のスピーカーを配置する必要がないので、スピーカー間の音の干渉の問題も解決できます。さらに、遠距離の指向角を狭めることで壁への音の放射を抑え、残響も低減できます。
- 高域用の1インチ・ツイーター×24基と低域用の6.5インチ・ドライバー×6基を同軸上に配置し、45Hz~20kHzの広い帯域を再生。音楽ソースにも余裕で対応します。駆動には高磁力のネオジム磁石を採用し、131dBにもおよぶ最大音圧レベルを達成しました。
- 低域拡張用の“CBT 1000E”と連結することで、低域の再生帯域を38Hzまで拡張可能です。システム全体の許容入力も倍に引き上げられ、出力パワーが大幅に増幅できます。



コラムスピーカー

CBT 50LA-1

IP-54 * Lo ↔ Hi
(屋外使用可)

2年保証

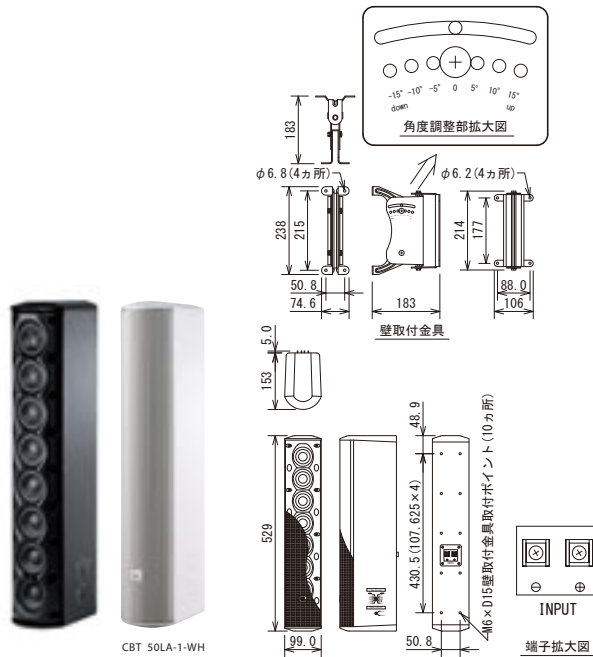

- 設置場所を選ばないスリムモデル。コンパクトなボディに高出力な小型ドライバーを縦に8基搭載し、広いエリアをカバー。水平指向角も150°を達成。
- 独自のCBT技術によりエリア全域に明瞭なサウンドを出力。スピーチ拡声時の音声の了解度を高めるMusic/Speechスイッチも搭載。
- ハイ・インピーダンス接続が可能な70/100V対応のトランスを装備。
- オプションの端子カバーの使用で屋外でも活躍。
- 上下左右に角度調整が可能な壁取付金具が付属。色は黒と白(-WH)を用意。

仕様 CBT 50LA-1

周波数レンジ(-10dB)	80Hz~20kHz
指向角度(-6dB)	水平 150°(1~4kHz, ±20°) 垂直 20°(1.5~16kHz, ±10°)
許容入力 *	150Wピンク/600Wピーク
最大音圧	115dB SPL (Speechモード, 121dB SPLピーク) 111dB SPL (Musicモード, 117dB SPLピーク)
ドライバー構成	2インチ(51mm)×8
感度(2.83V@1m)	96dB SPL (Speechモード, 2~14kHz) 89dB SPL (Musicモード, 300Hz~18kHz)
公称インピーダンス	8Ω
トランス・タップ	100V 60W/30W/15W 70V 60W/30W/15W/7.5W
入力端子	ねじ止め端子
仕上げ	ガラス入りABS樹脂、黒または白(-WH)
寸法(W×H×D)	99×529×153mm (除突起部)
質量	4.1kg
付属品	壁取付金具

*IECピンクノイズ、クレストファクター6dB、2時間

コラムスピーカー

CBT 100LA-1

IP-54 * Lo ↔ Hi
(屋外使用可)

2年保証

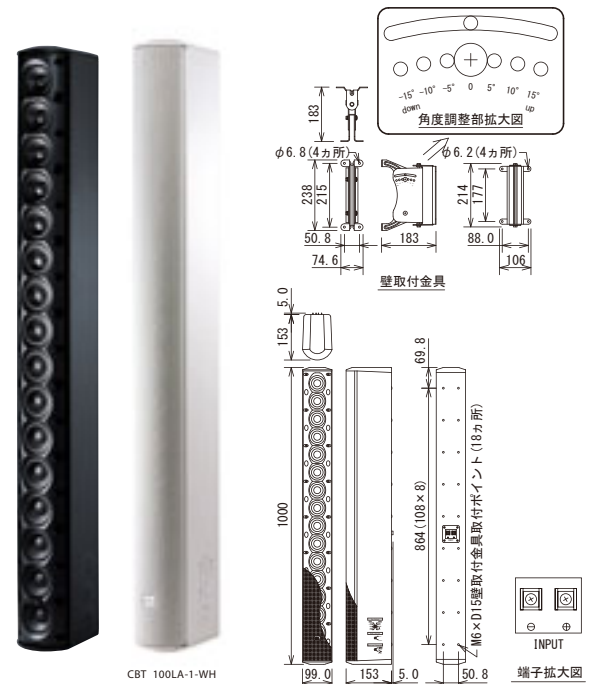

- 設置場所を選ばないスリムモデル。高出力な小型ドライバーを縦に16基搭載し、エリア後方にも十分な音量を提供。水平指向角も150°を達成。
- 独自のCBT技術によりエリア全域に明瞭なサウンドを出力。スピーチ拡声時の音声の了解度を高めるMusic/Speechスイッチも搭載。
- 垂直指向角を15°(Narrow)または40°(Broad)に設定可能。
- ハイ・インピーダンス接続が可能な70/100V対応のトランスを装備。
- オプションの端子カバーの使用で屋外でも活躍。
- 上下左右に角度調整が可能な壁取付金具が付属。色は黒と白(-WH)を用意。

仕様 CBT 100LA-1

周波数レンジ(-10dB)	80Hz~20kHz
指向角度	水平 150°(1~4kHz, ±20°) 垂直 (スイッチ切替) Narrow: 15°(2~16kHz, ±10°) Broad: 40°(1~16kHz, ±10°)
許容入力 *	325Wピンク/1,300Wピーク
最大音圧	Narrow 121dB SPL (Speechモード, 127dB SPLピーク) 118dB SPL (Musicモード, 124dB SPLピーク) Broad 118dB SPL (Speechモード, 124dB SPLピーク) 115dB SPL (Musicモード, 121dB SPLピーク)
ドライバー構成	2インチ(51mm)×16
感度(2.83V@1m)	Narrow 96dB SPL (Speechモード, 2~14kHz) 93dB SPL (Musicモード, 300Hz~18kHz) Broad 93dB SPL (Speechモード, 2~14kHz) 90dB SPL (Musicモード, 300Hz~18kHz)
公称インピーダンス	8Ω
トランス・タップ	100V 120W/60W/30W 70V 120W/60W/30W/15W
入力端子	ねじ止め端子
仕上げ	ガラス入りABS樹脂、黒または白(-WH)
寸法(W×H×D)	99×1,000×153mm (除突起部)
質量	7.2kg
付属品	壁取付金具

*IECピンクノイズ、クレストファクター6dB、2時間

■ CBT50LA-1、CBT 100LA-1共通オプション (P.56~参照)

- | | | | | |
|----------------|------------------------|-------------------------------|---|---|
| スピーカースタンド取付金具 | 吊り金具 | 壁取付金具 | 端子カバー | 端子カバー |
| ■ MTC-CBT-SMB1 | ■ MTC-CBT-SUS3 (2個セット) | ■ MTC-CBT-FM1 | ■ MTC-PC2 (2個セット) | ■ MTC-PC3 (2個セット) |
| 垂直方向の角度調整可能。黒。 | 背面に装着してワイヤー等で吊るための金具。 | 壁に近接して設置可能。角度調整不可。黒または白(-WH)。 | 端子に取り付ける防塵/防水カバー。屋外に設置する際に必要。φ4.3~11.9mmで断面が円形のケーブルに適合。黒。 | ケーブルを横方向に取り出せる防塵/防水カバー。他の仕様はMTC-PC2と同様。 |

※保護等級に適合していても、錆び等の経年劣化や故障がないことを保証するものではありません。またグリル等の金属は、水に濡れたり湿気が多い所では錆びる可能性があります。

コラムスピーカー

CBT 200LA-1

 IP-54 * Lo↔Hi
 (屋外使用可)

2年保証



CBT 200LA-1-WH

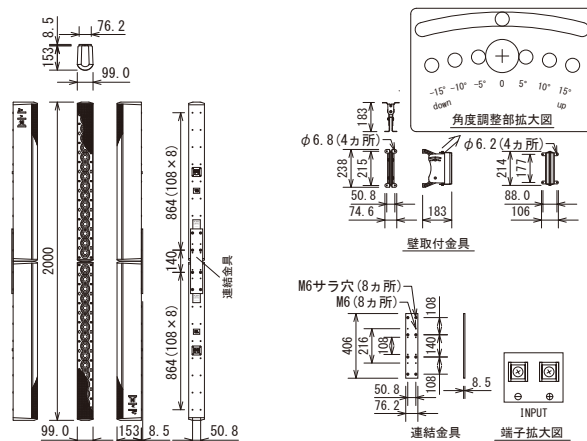

- 設置場所を選ばないスリムモデル。高出力な小型ドライバーを縦に32基搭載し、1本で広大なエリアをカバー。水平指向角も150°を達成。
- 独自のCBT技術によりエリア全域に明瞭なサウンドを出力。スピーチ拡声時の音声の理解度を高めるMusic/Speechスイッチも搭載。
- 垂直指向角は上部と下部のモジュールごとに、15°(Narrow)または30°(Broad)に設定可能。上部をNarrowに、下部をBroadに設定するAPGモードは、遠方の音圧レベルを引き上げて距離による音圧差を抑制。
- ハイインピーダンス接続が可能な70/100V対応のトランスを装備。
- オプションの端子カバーの使用で屋外でも活躍。
- 上下左右に角度調整が可能な壁取付金具が付属。色は黒と白(-WH)を用意。

仕様 CBT 200LA-1

周波数レンジ(-10dB)		80Hz~20kHz
指向角度	水平	150°
	垂直(スイッチ切替)	Narrow:15°、Broad:30°、APG:22°
許容入力 *1		650W
最大音圧	Narrow	123dB SPL (Speechモード)、120dB SPL (Musicモード)
	Broad	121dB SPL (Speechモード)、118dB SPL (Musicモード)
	APG(軸上)	122dB SPL (Speechモード)、119dB SPL (Musicモード)
ドライバー構成		2インチ(51mm)×32
感度(1W, 1m)	Narrow	95dB SPL (Speechモード)、92dB SPL (Musicモード)
	Broad	93dB SPL (Speechモード)、90dB SPL (Musicモード)
	APG(軸上)	94dB SPL (Speechモード)、91dB SPL (Musicモード)
公称インピーダンス		4Ω *2
トランスタップ	100V	240W/120W/60W *3
	70V	240W/120W/60W/30W *3
入力端子		ねじ止め端子
仕上げ		ガラス入りABS樹脂、黒または白(-WH)
寸法(W×H×D)		99×2,000×153mm(除突起部)
質量		15kg
付属品		壁取付金具、連結金具

*1 IECピンクノイズ、クレストファクター6dB、2時間 *2 上下のモジュールの並列接続時。単独のモジュールでは8Ω

*3 上下のモジュールごとに設定した合計値

■ オプション (P.56参照)

吊り金具

■ MTC-CBT-SUS3 (2個セット)

背面に装着してワイヤー等で吊るための金具。

端子カバー

■ MTC-PC2 (2個セット)

端子に取り付ける防塵/防水カバー。屋外に設置する際に必要。φ4.3~11.9mmで断面が円形のケーブルに適合。黒。

端子カバー

■ MTC-PC3 (2個セット)

ケーブルを横方向に取り出せる防塵/防水カバー。他の仕様はMTC-PC2と同様。

コラムスピーカー

CBT 70J-1

IP-54※
(屋外使用可)

2年保証

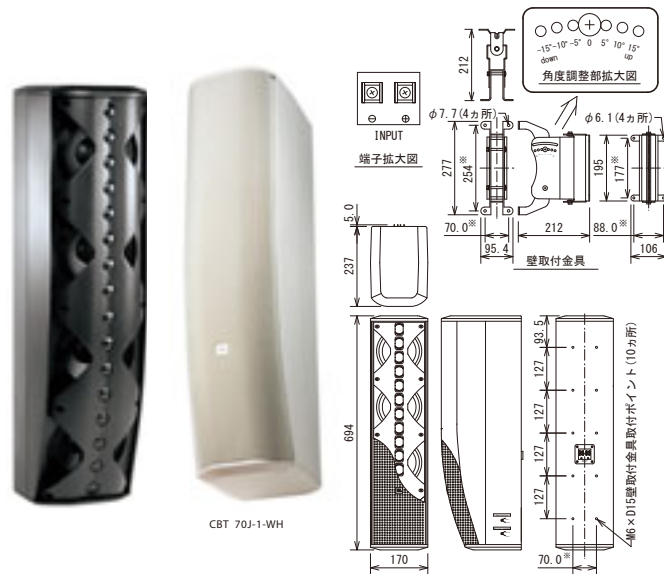

CBT 70J-1-WH

- 遠距離も近距離も均一な音圧でカバーするJ字型モデル。ニアにも音を届けるJ字型構造を採用するとともに、各ドライバーを厳密に制御することで、距離による音圧差を抑制。
- 高域用ツイーター×16基と低域用5インチ・ドライバー×4基を同軸上に配置した2-Way構成で、スピーチはもちろん音楽ソースにも対応。最大音圧レベルは125dBを達成。
- 独自のCBT技術によりエリア全域に明瞭なサウンドを出力。スピーチ拡声時の音声の了解度を高めるMusic/Speechスイッチも搭載。
- 垂直指向角を25°(Narrow)または45°(Broad)に設定可能。
- オプションの端子カバーの使用で屋外でも活躍。
- 上下左右に角度調整が可能な壁取付金具が付属。色は黒と白(-WH)を用意。

仕様 CBT 70J-1

周波数レンジ(-10dB)	60Hz~20kHz
指向角度(-6dB)	水平 150°(500Hz~8kHz, ±20°)
	垂直(スイッチ切替) Narrow: 25°(2~16kHz, ±10°) Broad: 45°(750Hz~16kHz, ±10°)
許容入力*	500Wピンク/2,000Wピーク
最大音圧(1m)	Narrow 125dB SPL (Speechモード、131dBピーク) 120dB SPL (Musicモード、126dBピーク)
	Broad 123dB SPL (Speechモード、129dBピーク) 119dB SPL (Musicモード、125dBピーク)
ドライバー構成	LF 5インチ(127mm)×4 HF 1インチ(25mm)×16
感度(2.83V@1m)	Narrow 98dB SPL (Speechモード、1~8kHz) 93dB SPL (Musicモード、300Hz~18kHz)
	Broad 96dB SPL (Speechモード、1~8kHz) 92dB SPL (Musicモード、300Hz~18kHz)
公称インピーダンス	8Ω
入力端子	ねじ止め端子
仕上げ	ガラス入りABS樹脂、黒または白(-WH)
寸法(W×H×D)	170×694×237mm (除突起部)
質量	9.5kg
付属品	壁取付金具

※IECピンクノイズ、クレストファクター6dB、2時間

■オプション (P.56参照)

スピーカースタンド取付金具

■MTC-CBT-SMB1

垂直方向の角度調整可能。黒。
※CBT 70JE-1との連結時は使用不可。

■CBT 70J-1、CBT 70JE-1共通オプション (P.53~参照)

入力トランス

■MTC-CBT-70T

CBT 70J-1/70JE-1をハイインピーダンス仕様にするためのトランス。スピーカー背面に装着して使用。保護等級IP-55に適合。
適合スピーカーケーブル径:φ4~9mm
トランスタップ:100V/120W/60W/30W
(70V/120W/60W/30W/15W
黒または白(-WH))。

吊り金具

■MTC-CBT-SUS3 (2個セット)

背面に装着してワイヤー等で吊るための金具。

壁取付金具

■MTC-CBT-FM2

壁に近接して設置可能。
角度調整不可。黒または白(-WH)。
※CBT 70JE-1との連結時も使用可。

端子カバー

■MTC-PC2 (2個セット)

端子に取り付ける防塵/防水カバー。
屋外に設置する際に必要。φ4.3~11.9mm
で断面が円形のケーブルに適合。黒。

端子カバー

■MTC-PC3 (2個セット)

ケーブルを横方向に取り出せる防塵/防水
カバー。他の仕様はMTC-PC2と同様。

低域拡張用コラムスピーカー

CBT 70JE-1

IP-54※
(屋外使用可)

2年保証



CBT 70JE-1-WH

- 5インチ・ドライバーを縦に4基配置。CBT 70J-1と連結することで再生帯域を45Hzまで拡張。システム全体の許容入力も倍に引き上げられ、出力パワーが大幅に増幅。
- 独自のCBT技術によりエリア全域に明瞭なサウンドを出力。
- クロスオーバー機能を有した内蔵の電子回路は、CBT 70J-1との連結時にドライバーの位相を正しく維持し、重なる周波数帯域を最適化。軸内はもちろん軸外での音質低下も最小限に抑制。
- CBT 50LA-1、CBT 100LA-1、CBT 200LA-1のミッドバスとしても使用可能。
- オプションの端子カバーの使用で屋外でも活躍。
- CBT 70J-1の上に連結するための連結金具が付属。色は黒と白(-WH)を用意。

仕様 CBT 70JE-1

周波数レンジ(-10dB)	45~700Hz
許容入力*	500Wピンク/2,000Wピーク
最大音圧(1m)	117dB SPL
ドライバー構成	5インチ(127mm)×4
感度(2.83V@1m)	90dB SPL (65~300Hz)
公称インピーダンス	8Ω
入力端子	ねじ止め端子
仕上げ	ガラス入りABS樹脂、黒または白(-WH)
寸法(W×H×D)	170×695×237mm (除突起部)
質量	11kg
付属品	連結金具

※IECピンクノイズ、クレストファクター6dB、2時間

コラムスピーカー

CBT 1000

IP-55※
(屋外使用可)

2年保証

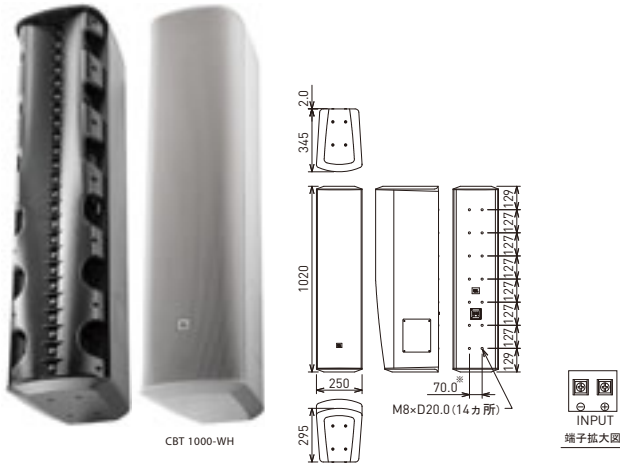

- 本体のみで正確な指向制御を実現する最上位モデル。放射音の垂直方向の角度や鋭さを、側面パネルで簡単に切り替え可能。上向きと下向き各4種類、全16パターンの中から選択でき、設置後の変更も容易。
- 独自のTapered Horizontalウェーブガイドを搭載し、水平指向角が上から下に向かって約100°~160°に広がるように制御。距離によらず均一なサウンドを提供。
- 高域用ツイーター×24基と低域用6.5インチ・ドライバー×6基を同軸上に配置した2-Way構成で、音楽ソースにも余裕で対応。最大音圧レベルは131dBを達成。
- 独自のCBT技術によりエリア全域に明瞭なサウンドを出力。スピーチ拡声時の音声の了解度を高めるMusic/Speechスイッチも搭載。
- オプションの端子カバーの使用で屋外でも活躍。
- 下向きまたは左右に角度調整が可能な壁取付金具が付属。色は黒と白(-WH)を用意。

仕様 CBT 1000

周波数レンジ(-10dB)	45Hz~20kHz
指向角度	水平(-6dB) 100°(上部)~160°(下部) 垂直 [上向きの放射音] MEDIUM: -6dB@+13°, -12dB@+24° NARROW: -6dB@+10°, -12dB@+20° TIGHT: -6dB@+9°, -12dB@+15° POINT: -6dB@+7°, -12dB@+12° [下向きの放射音] POINT: -6dB@-7°, -12dB@-12° NARROW: -6dB@-10°, -12dB@-20° BROAD: -6dB@-17°, -12dB@-28° DOWNFILL: -6dB@-20°, -12dB@-35°
許容入力※	1,500W(6,000Wピーク)
最大音圧(1m)	131dB SPL([上]POINT/[下]POINT/Speechモード, 137dB SPLピーク) 127dB SPL([上]POINT/[下]POINT/Musicモード, 133dB SPLピーク) 128dB SPL([上]MEDIUM/[下]DOWNFILL/Speechモード, 134dB SPLピーク) 124dB SPL([上]MEDIUM/[下]DOWNFILL/Musicモード, 130dB SPLピーク)
ドライバー構成	LF 6.5インチ(165mm)×6 HF 1インチ(25mm)×24
感度(2.83V@1m)	102dB SPL([上]POINT/[下]POINT/Speechモード) 95dB SPL([上]MEDIUM/[下]DOWNFILL/Musicモード)
公称インピーダンス	4Ω(1kHz以上)、8Ω(800Hz以下)
入力端子	ねじ止め端子
エンクロージャー	ガラス入りABS樹脂、黒または白(-WH)
寸法(W×H×D)	250×1,020×295mm(除突起部)
質量	25kg
付属品	壁取付金具、和文取扱説明書

※2時間、ピンクノイズ:IEC/クレストファクター6dB

低域拡張用コラムスピーカー

CBT 1000E

IP-55※
(屋外使用可)

2年保証

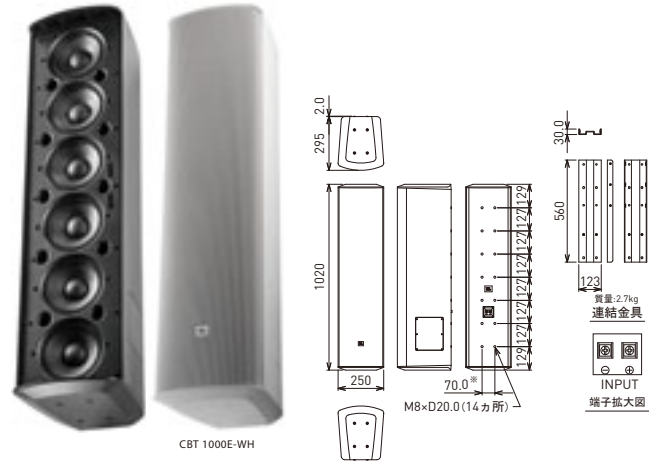

- 6.5インチ・ドライバーを縦に6基配置。CBT 1000と連結することで再生帯域を38Hzまで拡張。システム全体の許容入力も倍に引き上げられ、出力パワーが大幅に増幅。
- 独自のCBT技術によりエリア全域に明瞭なサウンドを出力。
- CBT 1000と組み合わせての使用に最適なクロスオーバーネットワークを内蔵。
- オプションの端子カバーの使用で屋外でも活躍。
- CBT 1000の下に連結するための連結金具が付属。色は黒と白(-WH)を用意。

仕様 CBT 1000E

周波数レンジ(-10dB)	38~650Hz
許容入力※	1,500W(6,000Wピーク)
最大音圧(1m)	124dB SPL
ドライバー構成	6.5インチ(165mm)×6
感度(2.83V@1m)	92dB SPL
公称インピーダンス	8Ω
入力端子	ねじ止め端子
エンクロージャー	ガラス入りABS樹脂、黒または白(-WH)
寸法(W×H×D)	250×1,020×295mm(除突起部)
質量	20kg
付属品	連結金具

※2時間、ピンクノイズ:IEC/クレストファクター6dB

■ CBT 1000、CBT 1000E共通オプション (P.53参照)

吊り金具 ■MTC-CBT-SUS3 (2個セット) 背面/上面/底面に装着してワイヤー等で吊るための金具。	端子カバー ■MTC-PC2 (2個セット) 端子に取り付ける防塵/防水カバー。屋外に設置する際に必要。φ4.3~11.9mmで断面が円形のケーブルに適合。黒。	端子カバー ■MTC-PC3 (2個セット) ケーブルを横方向に取り出せる防塵/防水カバー。他の仕様はMTC-PC2と同様。
--	--	--

※保護等級に適合していても、錆び等の経年劣化や故障がないことを保証するものではありません。またグリル等の金属は、水に濡れたり湿気が多い所では錆びる可能性があります。

組み合わせ例 ※セット販売はありません。単品をお求めください。

コラムスピーカー

CBT 70J-1 + CBT 70JE-1

※単品の詳細はP.50を参照してください

IP-54 ※
(屋外使用可)

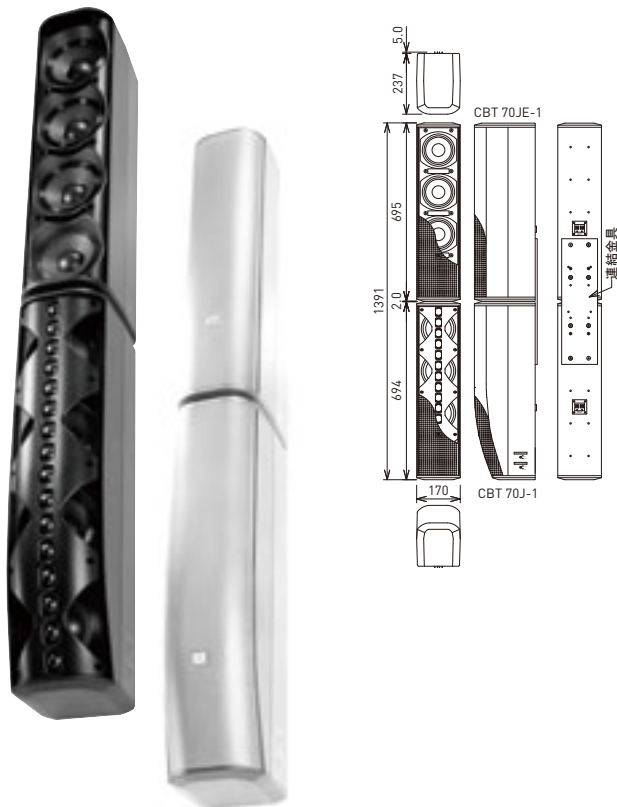

CBT 70J-1-WH + CBT 70JE-1-WH

- CBT 70JE-1付属の連結金具で、CBT 70J-1の上にCBT 70JE-1を連結。
- 壁面への取り付けは、CBT 70J-1付属の金具を使用。

仕様 CBT 70J-1 + CBT 70JE-1 ※1

周波数レンジ(-10dB)	45Hz~20kHz
許容入力 <small>※2</small>	1,000W (4,000Wピーク)
ドライバー構成	LF 5インチ (127mm)×8 HF 1インチ (25mm)×16
公称インピーダンス	4Ω
寸法 (W×H×D)	170×1,391×237mm (除突起部)
質量	22kg (含連結金具)

※1 CBT 70J-1の上にCBT 70JE-1を連結し並列に接続
※2 2時間、ピンクノイズ:IEC/クレストファクター6dB

コラムスピーカー

CBT 1000 + CBT 1000E

※単品の詳細はP.51を参照してください

IP-55 ※
(屋外使用可)

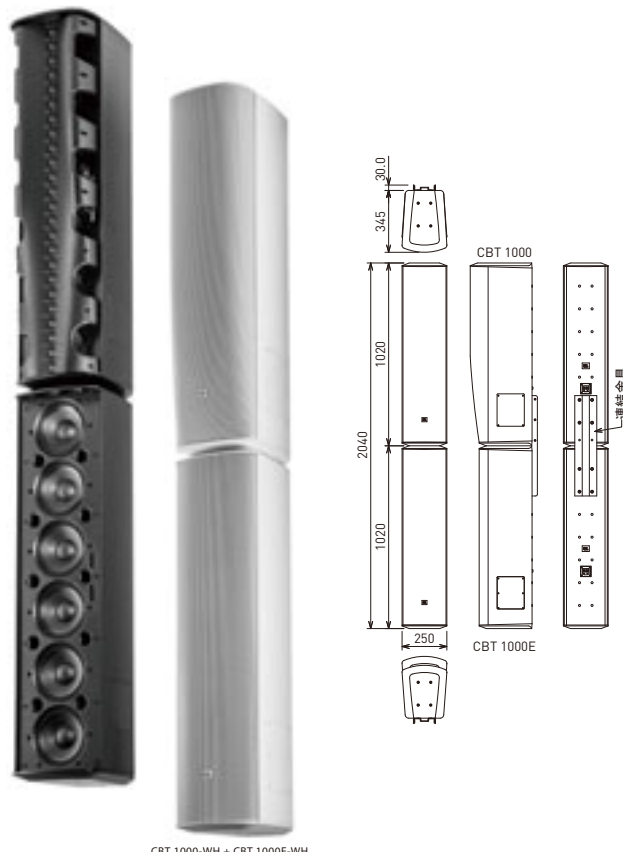

CBT 1000-WH + CBT 1000E-WH

- CBT 1000E付属の連結金具で、CBT 1000の下にCBT 1000Eを連結。
- 壁面への取り付けは、CBT 1000付属の金具を使用。

仕様 CBT 1000 + CBT 1000E ※1

周波数レンジ(-10dB)	38Hz~20kHz
許容入力 <small>※2</small>	3,000W (12,000Wピーク)
ドライバー構成	LF 6.5インチ (165mm)×12 HF 1インチ (25mm)×24
公称インピーダンス	4Ω
寸法 (W×H×D)	250×2,040×345mm (除突起部)
質量	48kg (含連結金具)

※1 CBT 1000の下にCBT 1000Eを連結し並列に接続
※2 2時間、ピンクノイズ:IEC/クレストファクター6dB

COL Series

明瞭度の高い音質を広いエリアに提供する
高品位コラムスピーカー。

COL Seriesは、店舗やコンコースでのBGM再生、
会議室での拡声など幅広いシーンに対応するコラムスピーカー。

幅わずか102mmと極めてスリムながら、明瞭度の高い音質を広いエリアに提供します。

明瞭度を高める、ドライバー配置

- 明瞭度を高めるためツイーターをアレイ上部に配置。あらかじめ下向き10°の角度に調整されているため、スピーカー本体をフラットに取り付けた場合にもリスニングエリアを効率的にカバー。
- 2.25×5インチ (55×125mm) の楕円形LFDドライバーを採用。



様々な場所に取付可能

- 防水・防塵性能を示すIP54規格※1に適合し、屋外使用にも対応。
- 付属の取付金具を使用して上下左右にも角度を調整可能。



ハイ・インピーダンス接続が可能

- ハイ・インピーダンス接続が可能な70/100V対応のトランスを装備。

コラムスピーカー

COL 600

IP-54

Lo↔Hi

2年保証

- HF:1インチ、LF:(2.25×5インチ)×2
- カバレッジ角:水平160°×垂直110°
- 全長約60cm

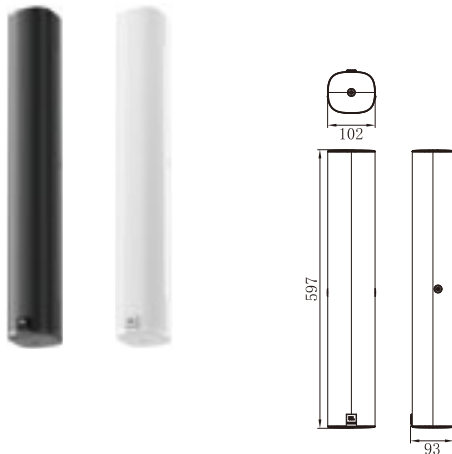

仕様 COL 600

周波数レンジ(-10dB)	70Hz~20kHz
カバレッジ角	160°×110°
許容入力(プログラム/ピンク)※	160W/80W
感度	86dB SPL (2.83V@1m)
最大音圧レベル	105dB SPL@1m
公称インピーダンス	8Ω
トランス・タップ	70V 20W, 10W, 5W, 2.5W 100V 20W, 10W, 5W
入力	ユーロブロック
寸法(W×H×D)	102×598×93mm
質量	3.5kg
付属品	スイベル/チルトウォールブラケット、Lブラケット×2、和文インストールガイド

※ 2時間、ピンクノイズIEC/クレストファクター6dB

コラムスピーカー

COL 800

IP-54

Lo↔Hi

2年保証

- HF:0.8インチ×2、LF:(2.25×5インチ)×4
- カバレッジ角:水平160°×垂直60°
- 全長約80cm

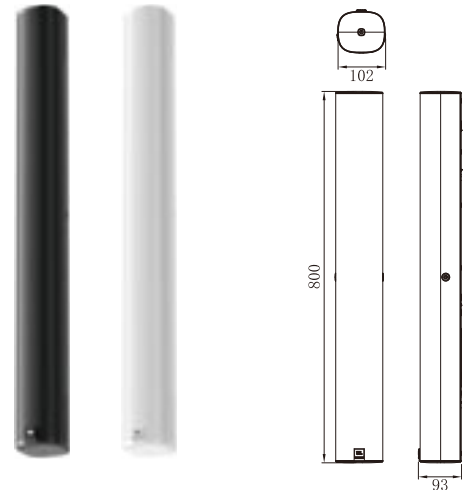

仕様 COL 800

周波数レンジ(-10dB)	85Hz~20kHz
カバレッジ角	160°×60°
許容入力(プログラム/ピンク)※	300W/150W
感度	88dB SPL (2.83V@1m)
最大音圧レベル	110dB SPL@1m
公称インピーダンス	8Ω
トランス・タップ	70V 60W, 30W, 15W, 7.5W 100V 60W, 30W, 15W
入力	ユーロブロック
寸法(W×H×D)	102×800×93mm
質量	5.2kg
付属品	スイベル/チルトウォールブラケット、Lブラケット×2、和文インストールガイド

※ 2時間、ピンクノイズIEC/クレストファクター6dB

AWC Series

最上級の耐候性と高品位な音響性能を両立したスピーカーシステム。

AWC Seriesは、雨や直射日光を直接浴びる屋外テーマパークや湿度の高いスイミングプール、潮風にさらされる海上施設などの過酷な環境においても、高い性能を発揮。音質にも妥協はなく、明瞭度の高いサウンドをエリア全体に均一に出力します。



最上級の耐候性を備え、過酷な環境でも活躍。

- 厳選されたパーツと防水加工を施したドライバーを使用することで、エンクロージャーに関する防塵と防水の程度についての保護等級 (IEC60529) IP-56に適合。有害な影響が発生するほどの粉塵が中に入らず、あらゆる方向からの強い噴流水による有害な影響がありません*。
- 連続48時間にわたって塩水噴霧、湿度、温度、紫外線に対する耐久性を試験する、MIL810規格をクリア。雨や紫外線を直接浴びる屋外テーマパークや湿度の高いスイミングプール、潮風にさらされる海上施設でも高い耐候性を発揮します*。
- 使用可能温度はマイナス19度から49度までと広く、厳しい環境温度下でも信頼性の高いサウンドシステムが構築可能です。
- エンクロージャーには優れた耐久性を持つガラス繊維強化ABS樹脂を使用。スチール製グリルの裏側には、3重構造のカバーが設置されており、音質への影響を最大限抑えながらスピーカー内部へのダメージを効果的に防ぎます。
- 低域ドライバーにはケーブル補強を施したコーンを使用。軽量化、高耐久性を実現しています。また、高域ドライバーには新素材のポリマー製ダイヤフラムを採用し、耐久性と耐熱性が向上しました。
- 防錆加工を施したU字金具が標準で同梱されており、別途金具を作成することなく取り付けが可能です。平らな面はもちろんコーナーにも取り付けられます。



同梱のU字金具

同軸2-Wayフルレンジ・スピーカー

AWC62

IP-56 ※ MIL810 ※ Lo ↔ Hi
(屋外使用可) (塩水 / 湿度 / 温度 / UV)

2年保証



AWC62-BK

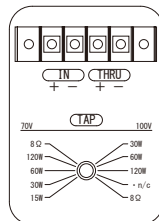
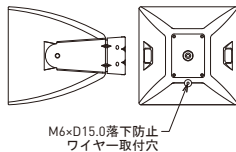
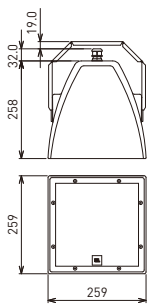

端子拡大図

* 付属U字金具の寸法図はP.59参照

明瞭度の高い音質でリスニングエリア全体を均一にカバー。

- 低域ドライバーの中心に高域ドライバーを配置して一体化させた同軸構造を採用。低域ドライバーのコーン部分を高域ドライバーのウェーブガイドとして使用することで、カバーエリア全体に均一なサウンドを出力します。
- 高域ドライバーには高域特性に優れたチタンまたはポリマー製ダイヤフラムを搭載。ユニットの内部設計も見直し、歪みの少ないクリアで自然なサウンドを獲得しました。
- 全てのモデルが最大音圧レベル120dB以上で、騒がしい環境でも隅々にまで音を届けます。カバーレージ角も広く1本で広範囲をカバー可能です。



コンパクト&豊富なラインナップであらゆる設置環境に対応。

- 同軸ドライバーの採用で、音質や音圧を妥協することなくコンパクトなキャビネットサイズを実現しています。ハイ・インピーダンス接続が可能な70/100V対応のトランスも標準で装備しました。
- ドライバー径の異なるフルレンジ3機種をラインナップし、様々な環境に対応します。色はライトグレーと黒を用意しました。

- 低域6.5インチの同軸ドライバーを採用したシリーズ最小モデル。
- IP-56やMIL810など最上級の耐候性を備え、過酷な屋外でも活躍。
- 防錆加工を施したU字金具が付属。平らな面はもちろんコーナーにも取り付け可能。
- 高品位な同軸ドライバーにより、クリアで自然なサウンドをエリア全体に均一に出力。
- カバレッジ角は110°×110°で、1本で広範囲をカバー。
- 1本でロー/ハイ・インピーダンスの両方に対応。
- 色はライトグレーと黒(-BK)を用意。

仕様 AWC62

周波数レンジ(-10dB)	70Hz~18kHz
カバレッジ角(水平×垂直)	110°×110°
最大音圧レベル	120dB SPL(ピーク)
感度(1W, 1m)	92dB SPL
公称インピーダンス	8Ω
トランスタップ	100V 70V
	120W, 60W, 30W 120W, 60W, 30W, 15W
許容入力*1	175W
ドライバー構成	LF HF
	6.5インチ(165mm) 1インチ(25mm)
クロスオーバー周波数	1.8kHz
入力端子	ねじ止め端子
適合ケーブル	φ4.1~9.1mm*2
エンクロージャー	ガラス入りABS樹脂、ライトグレー/黒(-BK)
寸法(W×H×D)	259×259×258mm(除突起部)
質量	7.0kg
付属品	U字金具、U字金具取付ねじ(ねじ×2、ワッシャー×2、スプリングワッシャー×2)、パネルカバー、カバー取付ねじ×4、ケーブルクランプ

*1 IECピンクノイズ、クレストファクター6dB、2時間 *2 断面が円形のケーブルに限る

*保護等級に適合、またはMIL810規格をクリアしていても、錆び等の経年劣化や故障がないことを保証するものではありません。またグリル等の金属は、水に濡れたり湿気が多い所では錆びる可能性があります。

同軸2-Wayフルレンジ・スピーカー

AWC82

IP-56※ MIL810※ Lo↔Hi
(屋外使用可) (塩水/湿度/温度/UV)

2年保証



AWC82-BK

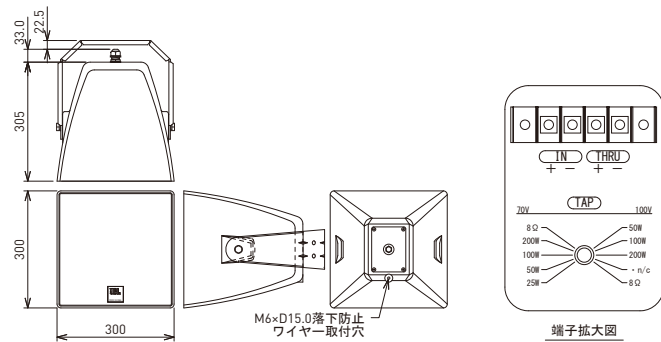

※ 付属U字金具の寸法図はP.59参照

- 低域8インチの同軸ドライバーを採用したコンパクト・モデル。
- IP-56やMIL810など最上級の耐候性を備え、過酷な屋外でも活躍。
- 防錆加工を施したU字金具が付属。平らな面はもちろんコーナーにも取り付け可能。
- 高品位な同軸ドライバーにより、クリアで自然なサウンドをエリア全体に均一に出力。
- カバレッジ角は120°×120°で、1本で広範囲をカバー。
- 色はライトグレーと黒(-BK)を用意。

仕様 AWC82

周波数レンジ(-10dB)	80Hz~20kHz
カバレッジ角(水平×垂直)	120°×120°
最大音圧レベル	124dB SPL(ピーク)
感度(1W, 1m)	94dB SPL
公称インピーダンス	8Ω
トランスタップ	100V: 200W, 100W, 50W 70V: 200W, 100W, 50W, 25W
許容入力※1	250W
ドライバー構成	LF: 8インチ(203mm) HF: 1インチ(25mm)
クロスオーバー周波数	1.8kHz
入力端子	ねじ止め端子
適合ケーブル	φ4.1~9.1mm※2
エンクロージャー	ガラス入りABS樹脂、ライトグレー/黒(-BK)
寸法(W×H×D)	300×300×305mm(除突起部)
質量	9.8kg
付属品	U字金具、U字金具取付ねじ(ねじ×2、ワッシャー×2、スプリングワッシャー×2)、パネルカバー、カバー取付ねじ×4、ケーブルクランプ

※1 IECピンクノイズ、クレストファクター6dB、2時間 ※2 断面が円形のケーブルに限る

同軸2-Wayフルレンジ・スピーカー

AWC129

IP-56※ MIL810※ Lo↔Hi
(屋外使用可) (塩水/湿度/温度/UV)

2年保証



AWC129-BK

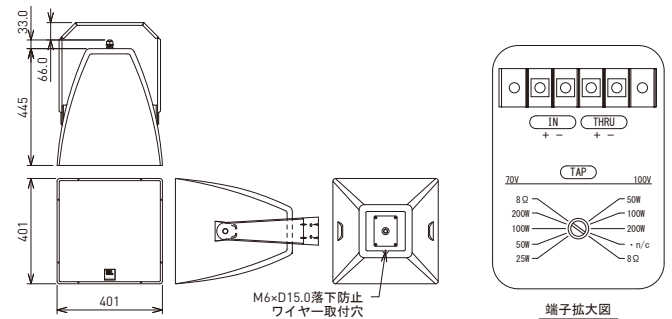

※ 付属U字金具の寸法図はP.59参照

- 低域12インチの同軸ドライバーを採用したスタンダード・モデル。
- IP-56やMIL810など最上級の耐候性を備え、過酷な屋外でも活躍。
- 防錆加工を施したU字金具が付属。平らな面はもちろんコーナーにも取り付け可能。
- 高品位な同軸ドライバーにより、クリアで自然なサウンドをエリア全体に均一に出力。
- 最大音圧レベルは128dBに達し、騒がしい空間にも最適。
- 1本でロー/ハイインピーダンスの両方に対応。
- 色はライトグレーと黒(-BK)を用意。

仕様 AWC129

周波数レンジ(-10dB)	55Hz~20kHz
カバレッジ角(水平×垂直)	90°×90°
最大音圧レベル	128dB SPL(ピーク)
感度(1W, 1m)	96dB SPL
公称インピーダンス	8Ω
トランスタップ	100V: 200W, 100W, 50W 70V: 200W, 100W, 50W, 25W
許容入力※1	400W
ドライバー構成	LF: 12インチ(305mm) HF: 1インチ(25mm)
クロスオーバー周波数	1.5kHz
入力端子	ねじ止め端子
適合ケーブル	φ4.1~9.1mm※2
エンクロージャー	ガラス入りABS樹脂、ライトグレー/黒(-BK)
寸法(W×H×D)	401×401×445mm(除突起部)
質量	16kg
付属品	U字金具、U字金具取付ねじ(ねじ×2、ワッシャー×2、スプリングワッシャー×2)、パネルカバー、カバー取付ねじ×4、ケーブルクランプ

※1 IECピンクノイズ、クレストファクター6dB、2時間 ※2 断面が円形のケーブルに限る

※保護等級に適合、またはMIL810規格をクリアしていても、錆び等の経年劣化や故障がないことを保証するものではありません。またグリル等の金属は、水に濡れたり湿気が多い所では錆びる可能性があります。

AW Series

AWC Seriesの高い耐候性はそのままに、より大きな空間をカバーする、高音圧・高耐入力モデル。

AW Seriesは、AWC Seriesの最上級の耐候性はそのままに、より大きな空間に対応する高音圧・高耐入力モデルです。優れたコンポーネントを多数搭載し、クリアなアナウンスと迫力のあるBGMを、広大なカバーエリアの隅々にまで届けます。過酷な環境においても、妥協のないサウンドを提供可能です。



妥協のない音響性能を獲得。

- 以下の高品位なコンポーネントを搭載。高音質、高音圧、高耐入力を実現しています。

高域ドライバー

感度に優れ歪率も極めて低い環状ポリマー製ダイヤフラムを搭載し、原音の忠実な再現が可能です。ボイスコイルは3インチと大型で、高磁力のネオジウム磁石で駆動するため、十分な音圧が得られます。



高域ドライバー

ウェーブガイド

正確な指向制御を実現するPT(Progressive Transition)ウェーブガイドを採用。カバーエリア全域にクリアで均一なサウンドを出力します。



90°単位で回転できるPTウェーブガイド(右)

低域ドライバー

2つのボイスコイルを備えた独自のディファレンシャル・ドライブ方式を採用。高い耐入力を実現するとともに、低歪率/ワイドレンジで存在感のある低域を出力します。



低域ドライバー

- 広い再生周波数帯域と130dBを超える最大音圧レベルを獲得。広大なエリアの隅々にまでクリアなアナウンスと迫力のあるBGMを届けます。

最上級の耐候性を備え、過酷な環境でも活躍。

- エンクロージャーに関する防塵と防水の程度についての保護等級(IEC60529)IP-55Cに適合。また、危険箇所に対する人体の保護や有害な影響が発生するほどの粉塵が中に入らず、あらゆる方向からの強い噴流水による有害な影響がありません*。
- 連続48時間にわたって塩水噴霧、湿度、温度、紫外線に対する耐久性を試験する、MIL810規格をクリア。雨や紫外線を直接浴びる屋外テーマパークや湿度の高いスイミングプール、潮風にさらされる海上施設でも高い耐候性を発揮します*。
- エンクロージャーには機械的強度が高く耐候性にも優れたガラスファイバーを使用。スチール製グリルの裏側には、3重構造のカバーが設置されており、音質への影響を最大限抑えながらスピーカー内部へのダメージを効果的に防ぎます。
- 頑丈で錆びに強い、ステンレス製のU字金具が標準で同梱されており、別途金具を作成することなく取り付けが可能です。

様々なシーンで活躍する、多彩な機能とラインナップ。

- ハイ・インピーダンス接続が可能な70/100V対応のトランスを標準で装備しました。
- 低域ドライバー径とカバーレージ角の異なる5つのモデルをラインナップ。ウェーブガイドは90°単位で回転できるため、縦横どちら向きの設置にも対応します。
- 色はライトグレーと黒(-BK)の2色を用意しました。



背面の接続端子

*保護等級に適合、またはMIL810規格をクリアしていても、錆び等の経年劣化や故障がないことを保証するものではありません。またグリル等の金属は、水に濡れたり湿気が多い所では錆びる可能性があります。

2-Wayフルレンジ・スピーカー

AW266 (カバレッジ角60°×60°) 納期要確認

AW295 (カバレッジ角90°×50°) 納期要確認

IP-55C (屋外使用可) MIL810 (塩水/湿度/温度/UV) Lo↔Hi 2年保証



AW266/295-BK

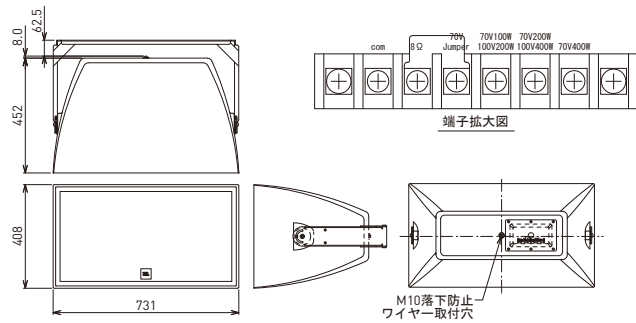

※付属U字金具の寸法図はP.59参照

- 12インチ低域ドライバーを採用した標準モデル。高品位なコンポーネントを搭載し、高音質、高音圧、高耐入力を実現。
- IP-55CやMIL810など最上級の耐候性を備え、過酷な屋外でも活躍。頑丈で錆びに強いステンレス製のU字金具も付属。
- 1本でロー/ハイインピーダンスの両方に対応。
- カバレッジ角の異なる2つのモデルをラインナップ。ウェーブガイドは90°単位で回転でき、縦横どちら向きの設置も可能。
- 色はライトグレーと黒(-BK)を用意。

仕様	AW266	AW295
周波数レンジ(-10dB)	40Hz~20kHz	43Hz~20kHz
カバレッジ角(水平×垂直)	60°×60°	90°×50° (90°単位で回転可能)
最大音圧レベル	132dB SPL(ピーク)	
感度(1W, 1m)	98dB SPL	
公称インピーダンス	8Ω	
トランスタップ	100V 70V	400W, 200W 400W, 200W, 100W
許容入力*	500W	
ドライバー構成	LF HF	2262H(12インチ(305mm)) 2432H(1.5インチ(38mm))
クロスオーバー周波数	1.1kHz	1.3kHz
入力端子	ねじ止め端子	
エンクロージャー	ガラス繊維、ライトグレー/黒(-BK)	
寸法(W×H×D)	731×408×452mm(除突起部)	
質量	23kg	
付属品	U字金具、U字金具取付ねじ(ねじ×2、ワッシャー×2、フリクション・ワッシャー×4)、スピーカー角度固定ねじ×2、パネルカバー、カバー取付ねじ×6	

※IECピンクノイズ、クレストファクター6dB、100時間

2-Wayフルレンジ・スピーカー

AW526 (カバレッジ角120°×60°) 納期要確認

AW566 (カバレッジ角60°×60°) 納期要確認

AW595 (カバレッジ角90°×50°) 納期要確認

IP-55C (屋外使用可) MIL810 (塩水/湿度/温度/UV) Lo↔Hi 2年保証



AW526/566/595-BK

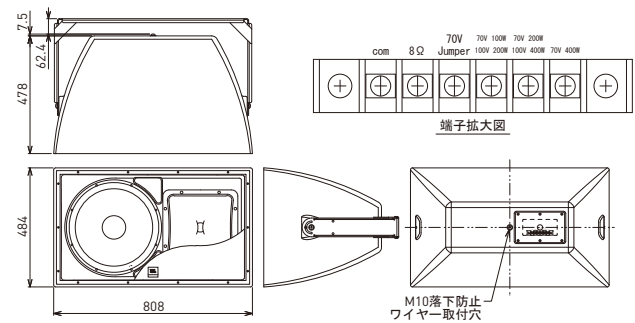

※付属U字金具の寸法図はP.59参照

- 15インチ低域ドライバーを採用したハイパワーモデル。高品位なコンポーネントを搭載し、高音質、高音圧、高耐入力を実現。
- IP-55CやMIL810など最上級の耐候性を備え、過酷な屋外でも活躍。頑丈で錆びに強いステンレス製のU字金具も付属。
- 1本でロー/ハイインピーダンスの両方に対応。
- カバレッジ角の異なる3つのモデルをラインナップ。ウェーブガイドは90°単位で回転でき、縦横どちら向きの設置も可能。
- 色はライトグレーと黒(-BK)を用意。

仕様	AW526	AW566	AW595
周波数レンジ(-10dB)		35Hz~20kHz	
カバレッジ角(水平×垂直)	120°×60° (90°単位で回転可能)	60°×60°	90°×50° (90°単位で回転可能)
最大音圧レベル	134dB SPL(ピーク)		
感度(1W, 1m)	100dB SPL		
公称インピーダンス	8Ω		
トランスタップ	100V 70V	400W, 200W 400W, 200W, 100W	
許容入力*	600W		
ドライバー構成	LF HF	2265H(15インチ(381mm)) 2432H(1.5インチ(38mm))	
クロスオーバー周波数	1.1kHz		1.2kHz
入力端子	ねじ止め端子		
エンクロージャー	ガラス繊維、ライトグレー/黒(-BK)		
寸法(W×H×D)	808×484×478mm(除突起部)		
質量	26kg		
付属品	U字金具、U字金具取付ねじ(ねじ×2、ワッシャー×2、フリクション・ワッシャー×4)、スピーカー角度固定ねじ×2、パネルカバー、カバー取付ねじ×6		

※IECピンクノイズ、クレストファクター6dB、100時間

※保護等級に適合、またはMIL810規格をクリアしていても、錆び等の経年劣化や故障がないことを保証するものではありません。またグリル等の金属は、水に濡れたり湿気が多い所では錆びる可能性があります。

AWC Series、AW Series付属U字金具寸法図

AWC62

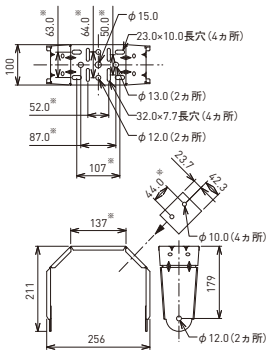

AWC82

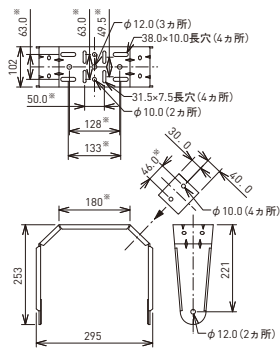

AWC129

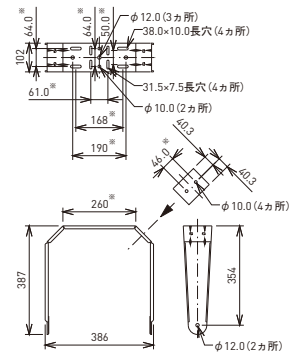

AW266、AW295

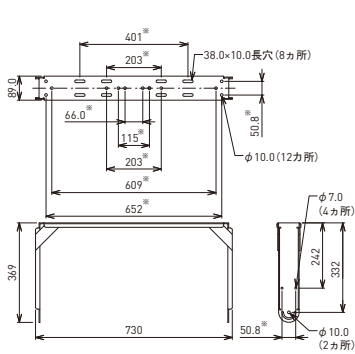

AW526、AW566、AW595

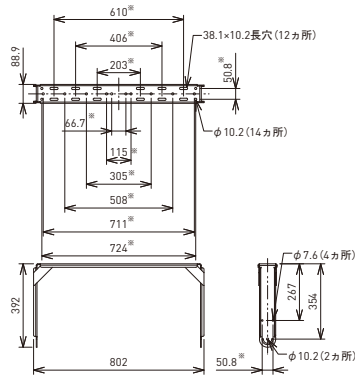



取扱店

●商品を安全にお使いいただくために、設置・運用には十分な安全対策を行ってください。●価格には、配送や設置、使用済み機器の引き取りに掛かる費用は含まれておりません。●商品写真は、実際の商品と一部異なる場合があります。●掲載内容は発行時のもので、予告なく変更されることがあります。変更により発生したいかなる損害に対しても、弊社は責任を負いかねます。●記載されている商品名、会社名等は各社の登録商標、または商標です。



<https://www.hibino.co.jp/>
E-mail: marketing@hibino.co.jp

ヒビノ株式会社 ヒビノマーケティング Div.

営業部	〒105-0022	東京都港区海岸2-7-70	TEL: 03-5419-1550
大阪ブランチ	〒564-0051	大阪府吹田市豊津町18-8	TEL: 06-6339-3890
福岡ブランチ	〒812-0041	福岡市博多区吉塚4-14-6	TEL: 092-611-5500
札幌オフィス	〒063-0813	札幌市西区琴似三條1-1-20	TEL: 011-640-6770
名古屋オフィス	〒450-0003	名古屋市中村区名駅南3-4-26	TEL: 052-589-2712