

仕様

形式	2-Wayパワード・フルレンジ	
周波数レンジ(-10dB)	44.8Hz~19.6kHz (EQ:MAIN時)	
指向角度(水平×垂直)	90° × 50°	
最大音圧レベル(1m)	135dB SPL(ピーク)	
ドライバー構成	LF	300mm (272G)
	HF	38mm (2408H-2)
クロスオーバー周波数	1.8kHz	
パワーアンプ	Class D	
入力	チャンネル数	2
	端子・形式	XLRと標準フォンジャック(3P)対応の複合型端子×2、RCA×2
	インピーダンス	20kΩ(バランス)、10kΩ(アンバランス)
インジケータ	EQ、Limit、Mic/Line、Signal、Power(前面、背面)	
電源	AC100V、50/60Hz	
消費電力(1/8出力時、ピンクノイズ)	95W	
エンクロージャー	25/18mm合板、黒、DuraFlex仕上げ	
寸法(W×H×D)	385×608×342(除突起部)	
質量	19kg	

コネクターパネル拡大図

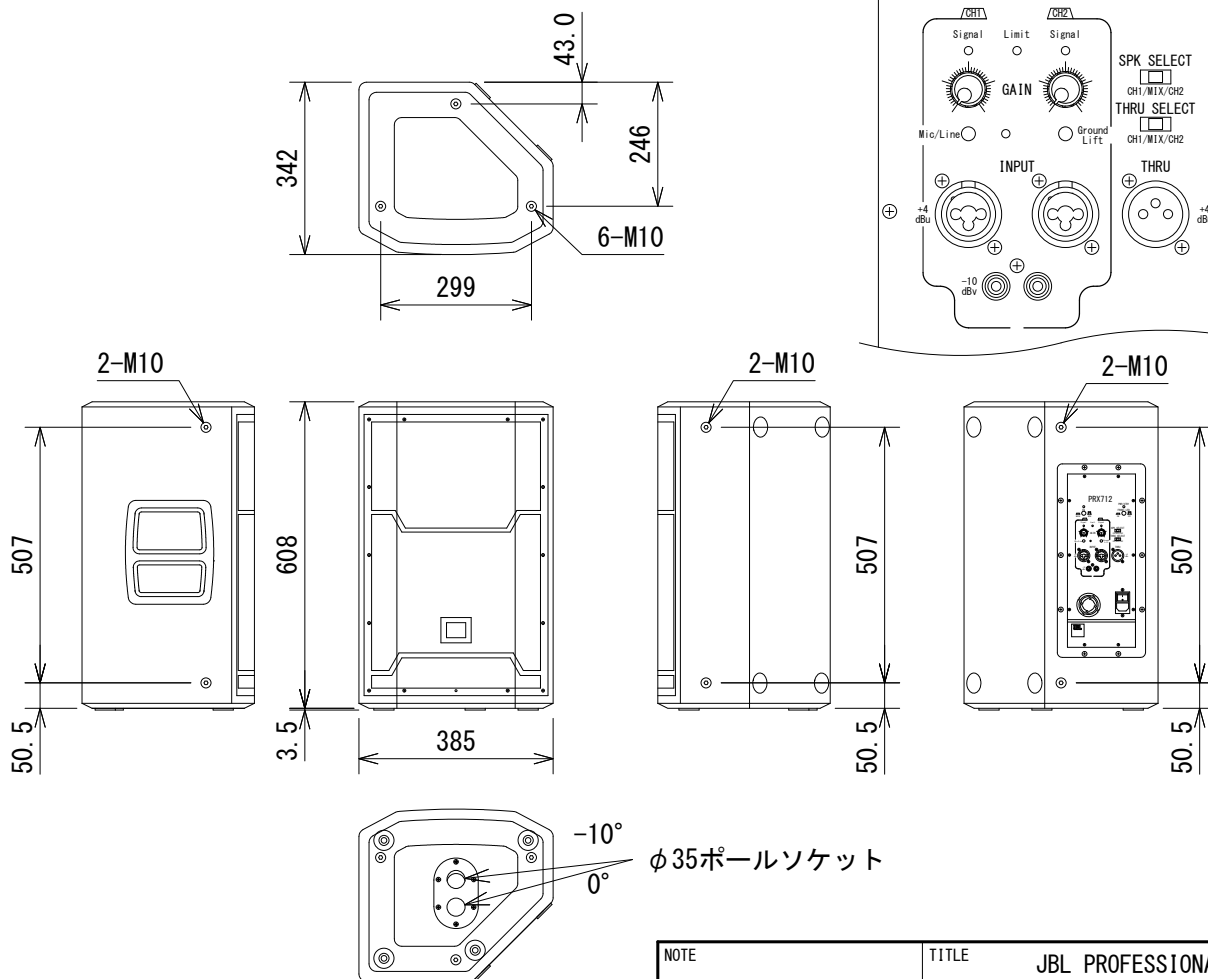
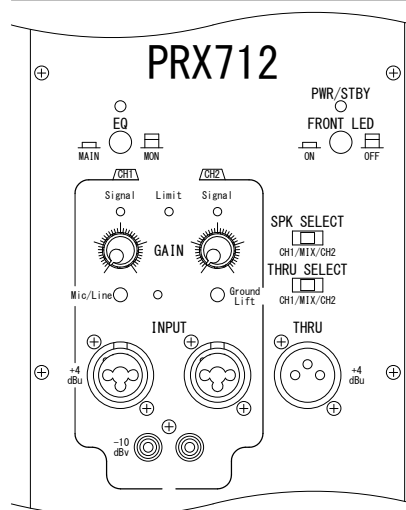

(単位: mm)

※仕様及び外観は予告なく変更されることがあります。  
また、同一商品でも若干の個体差があることがあります。ご了承ください。

NOTE			TITLE			
			JBL PROFESSIONAL			
			2-Wayパワード・フルレンジ			
			PRX712			
PAPER SIZE	SCALE	DATE	DESIGN	DRAWN	CHECK	DRAWING NO.
A4	1/15	'14. 01.		N. Sasaki		