

仕様

周波数特性	20Hz~20kHz (±1dB)
マイク等価入力ノイズ	-128dBu (22Hz~22kHz, 150Ω ソース)
THD+N	0.006%以下
最大信号レベル	マイク入力: +15dBu ライン入力: +30dBu
インピーダンス	マイク入力: 2kΩ ライン入力: 10kΩ
同相信号除去比	80dB (1kHz)
イコライザ(モノラル入力)	HF : 13kHz, ±15dB, シェルビング HI MID: 550Hz~13kHz, ±15dB, Q=1.5 LO MID: 80Hz~1.9kHz, ±15dB, Q=1.5 LF : 80Hz, ±15dB, シェルビング
ハイパスフィルタ	100Hz, 18dB/oct
メータ	入力: 4セグメント3色LED 出力: 12セグメント3色LED
電源	AC100V, 50/60Hz, 150W
寸法 / 質量	12ch フレーム: 730 (W) × 159 (H) × 656 (D) mm / 約20kg 16ch フレーム: 842 (W) × 159 (H) × 656 (D) mm / 約22kg 24ch フレーム: 1065 (W) × 159 (H) × 656 (D) mm / 約27kg 32ch フレーム: 1300 (W) × 159 (H) × 656 (D) mm / 約32.3kg

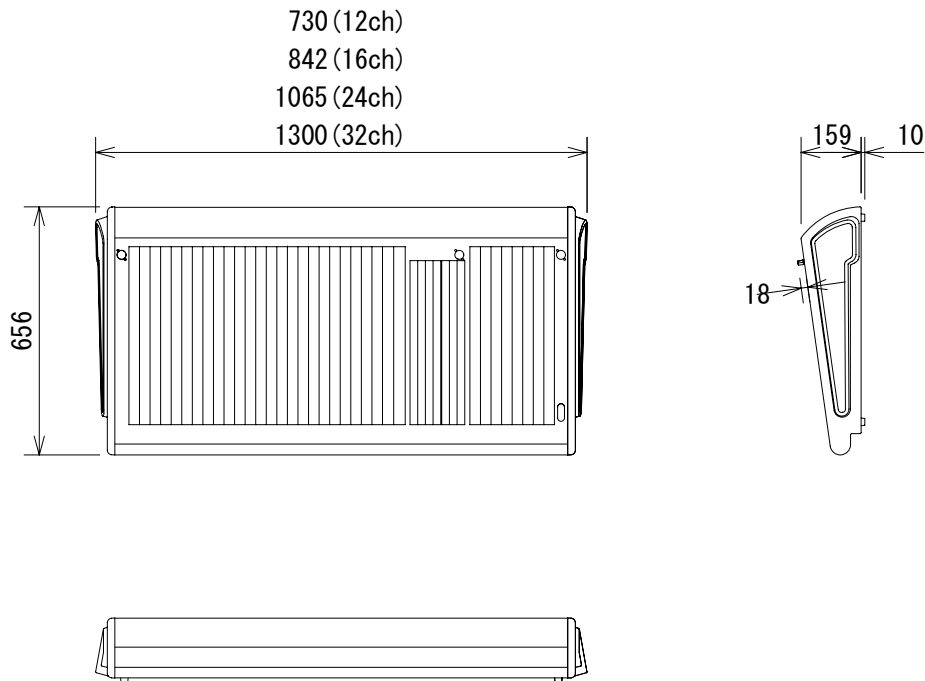

(単位: mm)

仕様および外観は予告なく変更されることがありますので、ご了承ください。

NOTE			TITLE			
			Soundcraft			
			GB4			
PAPER SIZE	SCALE	DATE	DESIGN	DRAWN	CHECK	DRAWING NO.
A4	1/20	'07.11.		N. Sasaki		